



**FIELDMANN**<sup>®</sup>  
Home & Garden Performance



FZO 4030

English.....	4-7
Čeština.....	8-11
Slovenščina.....	12-15
Polski.....	16-19
Magyarul.....	20-23

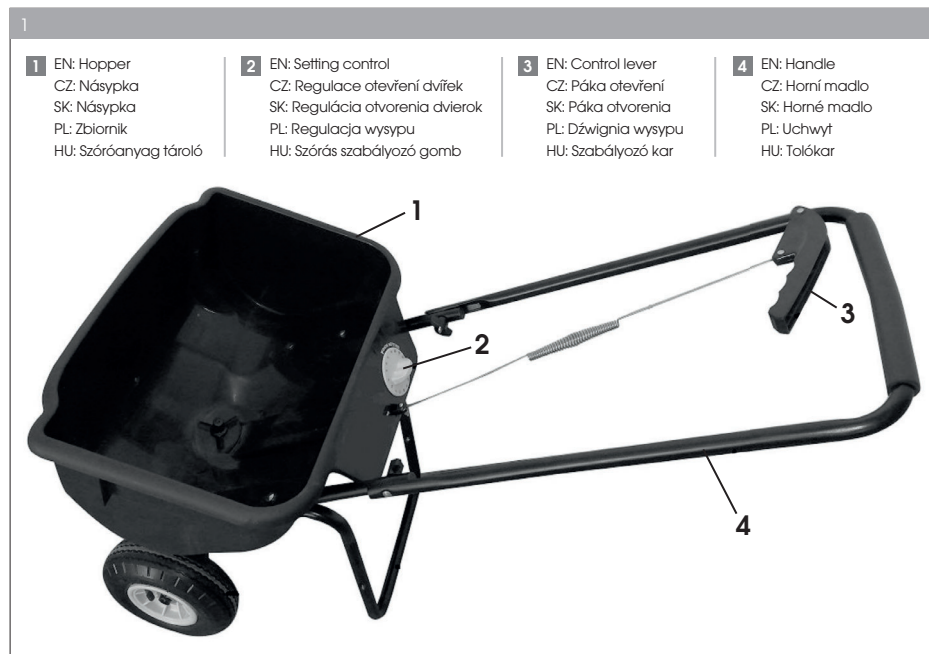



# Zahradní rozmetadlo

## NÁVOD K OBSLUZE

**Před prvním uvedením do provozu si prosím pozorně přečtete tento návod k obsluze!**

Tento návod má za účel především seznámit obsluhu s bezpečností, montáží, provozem, údržbou, uskladněním výrobku, řešením případných problémů a poskytuje důležité informace. Proto jej dobře uschovejte, aby si v budoucnu mohli vyhledat informace i další uživatelé. Vzhledem k stálému vývoji a přizpůsobování nejnovějším náročným normám EU mohou být na výrobcích prováděny technické a optické změny bez předchozího upozornění. Fotografie a nákresy v tomto návodu mohou být pouze ilustrativního charakteru. Nelze tedy uplatňovat jakékoli právní nároky související s tímto návodem k obsluze, zejména pak s eventuálními, drobnými odchylkami od údajů v něm uvedených, pokud výrobek i nadále splňuje veškeré uvedené certifikace, normy a prohlášení.

## OBSAH

OBRAZOVÁ PŘÍLOHA .....	2-3
OBECNÉ BEZPEČNOSTNÍ PŘEDPISY .....	8
SPECIFICKÉ PODMÍNKY POUŽITÍ .....	8-9
ZAŠKOLENÍ.....	9
BEZPEČNOSTNÍ POKYNY .....	9
POKYNY PRO PRÁCI.....	10
OBSLUHA.....	10
ÚDRŽBA A SKLADOVÁNÍ .....	10
LIKVIDACE.....	11

## OBECNÉ BEZPEČNOSTNÍ PŘEDPISY

Jestliže si všimnete poškození během dopravy nebo při vybalování, uvědomte okamžitě vašeho dodavatele. **NEUVÁDĚJTE DO PROVOZU.**

## SPECIFICKÉ PODMÍNKY POUŽITÍ

Tento produkt je výhradně určen:

- ✿ k aplikaci hnojiv, osiv a posypové soli
  - ✿ k použití odpovídajícímu popisům a bezpečnostním upozorněním, uvedeným v tomto návodu.
- Jakékoli jiné použití neodpovídá určenému účelu.

**Pokud je výrobek použit k jinému než určenému účelu nebo je na něm proveden neautorizovaný zásah, zaniká zákonná záruka a zákonná odpovědnost z vad stejně jako jakákoliv odpovědnost ze strany výrobce. Nepřetěžujte produkt – používejte jej pouze v rámci výkonů, pro které byl zkonstruován.**

Produkt, který byl pro danou práci konstruován, ji vykoná lépe a bezpečněji než ten, který má funkci podobnou. Proto na daný úkol vždy použijte správný produkt. Dbejte prosím na to, že

naše produkty nebyly podle svého účelu určení konstruovány pro živnostenské, řemeslnické nebo průmyslové použití. Nepřebíráme žádné ručení, pokud je produkt v těchto či srovnatelných podmínkách používán.



## UPOZORNĚNÍ!

**Produkt nikdy nepoužívejte, jsou-li v blízkosti osoby, zvláště pak děti či domácí zvířata. Uživatel ručí za všechny škody způsobené třetím osobám a jejich majetku. Tento návod uchovejte tak, abyste jej měli v dosahu vždy, když budete potřebovat další informace. Jestliže některým pokynům neporozumíte, kontaktujte svého prodejce. V případě předání produktu další osobě je nutné předat i tento Návod k obsluze.**

## 1. ZAŠKOLENÍ

**Pokyny si pozorně prostudujte a uschovejte k pozdějšímu nahlédnutí v případě, kdy si nebudete jisti správnou obsluhou.**

- ✿ Nikdy nedovolte používání dětmi nebo osobami, které nejsou obeznámeny s těmito pokyny. Místní předpisy mohou určovat věkovou hranici provozovatele.
- ✿ Produkt není určený k používání osobami (včetně dětí) se sníženou tělesnou, smyslovou nebo mentální kapacitou nebo s nedostatkem zkušeností a vědomostí, pokud nejsou pod dozorem osoby zodpovědné za jejich bezpečnost nebo pokud je tato osoba nepoučila o použití.

## 2. BEZPEČNOSTNÍ POKYNY

- ✿ Nedovolte nikomu provozovat rozmetací vozík bez řádných instrukcí.
- ✿ Nedovolte dětem, aby si s rozmetačem hrály.
- ✿ Výrobek nesmí používat: unavení lidé, lidé pod vlivem alkoholu, lidé, kteří berou léky nebo jiné látky snižující pozornost, těhotné ženy, osoby se špatnou fyzickou kondicí, lidé, kteří si nepřičetli návod k použití, děti.
- ✿ Při manipulování nebo použití trávnickové nebo zahradní chemie používejte ochranu očí a rukou.
- ✿ Přečtěte si pokyny na štítcích hnojiv a upozornění pro manipulaci a použití zahradní chemie, kterou se chystáte rozmetat.
- ✿ Nikdy nepoužívejte rozmetač ve větrném počasí.
- ✿ Nepoužívejte výrobek v místech, kde nemáte stabilní pozici a oporu pro nohy, jako např. v prudkých svazích nebo po dešti. Takováto místa mohou být kluzká a nebezpečná.
- ✿ Stroj může obsluhovat pouze jedna osoba.
- ✿ S přístrojem neběhejte. Při manipulaci s vozíkem noste pevné uzavřené boty. Dávejte pozor na kluzkých plochách či mokré trávě.
- ✿ Udržujte všechny matice, šrouby a vruty utažené, aby jste měli jistotu, že zařízení je v bezpečném provozním stavu.
- ✿ Postupujte podle pokynů pro údržbu a mazání, jak je uvedeno v tomto návodu.
- ✿ Ruce a nohy udržujte mimo dosah pohyblivých částí.
- ✿ Nikdy rozmetač nepřipojujte za motorové vozidlo.
- ✿ Nikdy nepřekračujte max. nosnost rozmetače.
- ✿ Poškozené nebo opotřebené díly nahradte nebo opravte ihned.

### 3. POKYNY PRO PRÁCI

1. Zkontrolujte, zda jsou všechny části pevně smontovány.
2. Zkontrolujte, zda přístroj není nijak poškozený. Poškozené části neprodleně vyměňte za nové.
3. Ujistěte se, že je rozmetání vypnuto – ovládací páčka je uvolněná.
4. Naplňte zásobník. Vždy naplňujte rozmetač na příjezdové cestě či chodníku – nikdy ne na trávníku (případně vysypané osivo nelze posbírat a vysypáním hnojiva hrozí spálení trávníku).
5. Nastavte požadovanou hodnotu rozmetání otáčením nastavovacího šroubu (obr. 1 pozice 2). Nastavení zvolte vždy s ohledem na materiál, který budete rozmetat.
6. Teď je rozmetač připraven. Rozejděte se a stiskněte ovládací páku abyste otevřeli výstupní otvor. Vždy při rozmetání tlačte rozmetač směrem vpřed. Pokud by byl otevřený a vy jste jej táhli dozadu, mohl by aplikovat nadměrné množství hnojiva a poškodit tak Váš trávník.

**POZNÁMKA:** Vzhledem k široké škále hnojiv, jejich rozdílné granuláži a měrné hmotnosti nelze udávat obecné nastavení. Pro nejvhodnější nastavení použijte pokyny uvedené níže: Nasypte do rozmetače výrobcem doporučené množství na 100 m<sup>2</sup>. Nastavte rozmetání na nejnižší hodnotu a rozmette produkt na 100 m<sup>2</sup>, (např. na místě 10 × 10 metrů) Podle toho, kolik gramů produktu v zásobníku zbylo, zvýšte potom hodnotu rozmetání. Pamatujte na to, že je bezpečnější pohnojit trávník při testu méně a pak množství zvýšit. Některá hnojiva při přehnojení mohou Váš trávník spálit!

### 4. OBSLUHA

- ✿ Rozmetač uveďte do pohybu dříve, než ovládací pákou otevřete sypání.
- ✿ Rozmetač zastavte až poté, co jste uvolněním ovládací páky zavřeli sypání.
- ✿ Vyčistěte rozmetací talíř po každém použití. Hnojivo přilepené na lopatkách rozmetacího talíře způsobí nerovnoměrné rozložení.
- ✿ Váš rozmetač je navržen tak, aby byl tlačěn rychlostí cca 5,5 km/hod. (3 míle za hodinu), což je rychlá chůze. Pomalejší nebo rychlejší chod změní rozproštění posypu.
- ✿ Vyčistěte rozmetač důkladně po každém použití. Umyjte prostor mezi uzavírací deskou a spodní částí zásobníku.

### 5. ÚDRŽBA A SKLADOVÁNÍ

- ✿ Nikdy neponechávejte materiál v rozmetači. Zbýlý materiál nasypte zpět do originálního obalu a pečlivě uzavřete.
- ✿ Po každém použití přístroj důkladně omyjte a odstraňte veškerý ulpělý materiál. K odstranění zatvrdlých zbytků použijte horkou vodu. Po umytí nechejte přístroj důkladně vyschnout.
- ✿ Po omytí a před uskladněním kovové součásti otřete hadříkem napuštěným konzervačním olejem.
- ✿ Přístroj skladujte na suchém a čistém místě.
- ✿ Pravidelně kontrolujte dotažení všech šroubů.
- ✿ Alespoň 1x ročně očistěte a lehce promažte pohyblivé části.
- ✿ Poškrábané nebo opotřebované nalakované kovové povrchy opravte antikorozním lakem.
- ✿ Nikdy nepřekračujte povolenou nosnost, jinak dojde k poškození rozmetače.
- ✿ Nikdy nedovolte, aby materiál zůstal v zásobníku delší dobu.
- ✿ Před uložením se ujistěte, že rozmetač je čistý a suchý pro další bezproblémový provoz.
- ✿ V nepříznivém počasí a v zimních měsících skladujte v interiéru nebo na suchém chráněném místě.

## 6. LIKVIDACE

- ✿ Stroj, příslušenství a obal odevzdejte v souladu s požadavky na ochranu životního prostředí do recyklační sběrný.
- ✿ Tento stroj nepatří do domácího odpadu. Zlikvidujte jej způsobem šetrným k životnímu prostředí, odevzdejte jej na určených sběrných místech, kde bude přijat zdarma. Podrobnosti si vyžádejte od místního úřadu, nejbližšího sběrného místa nebo vašeho prodejce. Nesprávná likvidace může být trestána podle národních předpisů.
- ✿ Zbytky chemikálií nebo kontaminované oplachovací roztoky nikdy neodhazujte ani nevylijte do vodních toků, odpadů, stok, pouliční kanalizace nebo šachet. Dodržujte bezpečnostní pokyny výrobce chemikálií.
- ✿ Prázdné obaly od chemikálií likvidujte jako nebezpečný odpad (viz. doporučení výrobce přípravku). Nikdy obaly nedávejte do domácího odpadu.



FZO 4030



**FIELDMANN**<sup>®</sup>  
Home & Garden Performance

**Model /Modell /Modelis:** .....

**Záruční list / Záručný list /  
Warranty Certificate / Jótállási jegy /  
Garantijos taisyklės / Karta Gwarancyjna**

Výrobní číslo  
Výrobné číslo  
Serial No.  
Szériaszám  
Serijos Nr.  
Numer seryjny

Razítko a podpis prodejce  
Pečiatka a podpis predajcu  
Dealer's stamp  
A kereskedő bélyegzője  
Pardavėjo antspaudas  
Pieczętka i podpis sklepu

Datum prodeje  
Dátum predaja  
Date of purchase  
A vásárlás dátuma  
Pardavimo data  
Data zakupu



## Záruční podmínky

Prodávající poskytuje kupujícímu na výrobek záruku v trvání 24 měsíců od převzetí výrobku kupujícím. Záruka se poskytuje za dále uvedených podmínek. Záruka se vztahuje pouze na nové spotřební zboží prodané spotřebiteli pro běžné domácí použití. Práva z odpovědnosti za vady (reklamaci) může kupující uplatnit buď u prodávajícího, u kterého byl výrobek zakoupen nebo v níže uvedeném autorizovaném servisu. Kupující je povinen reklamaci uplatnit bez zbytečného odkladu, aby nedocházelo ke zhoršení vady, nejspíše však do konce záruční doby. Kupující je povinen poskytnout při reklamaci součinnost nutnou pro ověření existence reklamované vady. Do reklamačního řízení se přijímá pouze kompletní a z důvodů dodržení hygienických předpisů neznečištěný výrobek. V případě oprávněné reklamace se záruční doba prodlužuje o dobu od okamžiku uplatnění reklamace do okamžiku převzetí opraveného výrobku kupujícím nebo okamžiku, kdy je kupující po skončení opravy povinen výrobek převzít. Kupující je povinen prokázat svá práva reklamovat (doklad o zakoupení výrobku, záruční list, doklad o uvedení výrobku do provozu...).

### Záruka se nevztahuje zejména na:

- vady, na které byla poskytnuta sleva
- opotřebení a poškození vzniklé běžným užíváním výrobku
- poškození výrobku v důsledku neodborné či nesprávné instalace, použití výrobku v rozporu s návodem k použití, platnými právními předpisy a obecně známými a obvyklými způsoby používání, v důsledku použití výrobku k jinému účelu, než ke kterému je určen
- poškození výrobku v důsledku zanedbané nebo nesprávné údržby
- poškození výrobku způsobené jeho znečištěním, nehodou a zásahem vyšší moci (živelná událost, požár, vniknutí vody...)
- vady funkčnosti výrobku způsobené nevhodnou kvalitou signálu, rušivým elektromagnetickým polem apod.
- mechanické poškození výrobku (např. ulomení knoflíku, pád...)
- poškození způsobené použitím nevhodných médií, náplní, spotřebního materiálu (baterie) nebo nevhodnými provozními podmínkami (např. vysoké okolní teploty, vysoká vlhkost prostředí, otřesy...)
- poškození, úpravu nebo jiný zásah do výrobku provedený neoprávněnou nebo neautorizovanou osobou (servisem)
- případy, kdy kupující při reklamaci neprokáže oprávněnost svých práv (kdy a kde reklamovaný výrobek zakoupil)
- případy, kdy se údaje v předložených dokladech liší od údajů uvedených na výrobku
- případy, kdy reklamovaný výrobek nelze ztotožnit s výrobkem uvedeným v dokladech, kterými kupující prokazuje svá práva reklamovat (např. poškození výrobního čísla nebo záruční plochy přístroje, přepisované údaje v dokladech...)

## Záruční podmínky

Prodávající poskytuje kupujícímu na výrobek 24 mesiacov záruku od jeho prevzatia kupujúcim. Záruka sa poskytuje ďalej za nižšie uvedených podmienok. Záruka sa vzťahuje iba na spotrebný tovar predaný spotrebiteľovi na bežné domáce použitie. Práva zo zodpovednosti za chyby (reklamácie) môže kupujúci uplatniť buď u predávajúceho, u ktorého bol výrobok zakúpený alebo v nižšie uvedenom autorizovanom servise. Kupujúci je povinný reklamáciu spolupracovať pri overení existencie reklamovanej chyby. Do reklamačného procesu sa prijíma iba kompletný a z dôvodu dodržania hygienických predpisov neznečistený výrobok. V prípade oprávnenej reklamácie sa záručná doba predlžuje o dobu od okamžiku uplatnenia reklamácie do okamžiku prevzatia opraveného výrobku kupujúcim, kedy je kupujúci po skončení opravy povinný výrobok prevziať. Kupujúci je povinný preukázať svoje práva reklamovať (doklad o zakúpení výrobku, záručný list, doklad o uvedení výrobku do prevádzky...).

### Záruka sa nevztahuje na:

- chyby, na ktoré boli poskytnuté zľavy
- opotrebenia a poškodenia vzniknuté bežným užívaním výrobku
- poškodenie výrobku v dôsledku neodbornej či nesprávnej inštalácie, použitia výrobku v rozpore s návodom na použitie s platnými právnymi predpismi a všeobecne známymi a obvyklými spôsobmi používania, v dôsledku použitia výrobku za iným účelom, než na ktorý je určený
- poškodenie výrobku v dôsledku zanedbanej alebo nesprávnej údržby
- poškodenie výrobku spôsobené jeho znečistením, nehodou a zásahom vyššej moci (živelná udalosť, požiar, vniknutie vody...)
- chyby funkčnosti výrobku spôsobené nevhodnou kvalitou signálu, rušivým elektromagnetickým polom a pod.
- mechanické poškodenie výrobku (napr. zlomenie gombíka, pád...)
- poškodenie spôsobené použitím nevhodných médií, náplní, spotrebného materiálu (baterie) alebo nevhodnými prevádzkovými podmienkami (napr. vysoké teploty v okolí, vysoká vlhkosť prostredia, otrasy...)
- poškodenie, úpravu alebo iný zásah do výrobku spôsobený neoprávnenou alebo neautorizovanou osobou (servisom)
- prípady, keď kupujúci pri reklamácii nepreukáže oprávnenosť svojich práv (kedy a kde reklamovaný výrobok zakúpil)
- prípady, keď sa údaje v predložených dokladoch líšia od údajů uvedených na výrobku
- prípady, keď reklamovaný výrobok sa nestotožňuje s výrobkom uvedeným v dokladoch, ktorými kupujúci preukazuje svoje práva reklamovať (napr. poškodenie výrobného čísla alebo záručnej plochy prístroja, prepísované údaje v dokladoch...)

## Conditions of guarantee

This product is warranted for the period of 24 months from the date of purchase to the end-user. Warranty is limited to the following conditions. Warranty is referred only to the customer goods using for common domestic use. The claim for service can be applied either at dealer's shop where the product was bought, or at below mentioned authorized service shops. The end-user is obligated to set up a claim immediately when the defects appeared but only till the end of warranty period. The end-user is obligated to cooperate to certify the claiming defects. Only completed and clean (according to hygienic standards) product will be accepted. In case of eligible warranty claim the warranty period will be prolonged by the period from the date of claim application till the date of taking over the product by end-user, or the date the end-user is obligated to take it over. To obtain the service under this warranty, end-user is obligated to certify his claim with duly completed following documents: receipt, certificate of warranty, certificate of installation...

### This warranty is void especially if apply as follows:

- Defects which were put on sale.
- Wear-out or damage caused by common use.
- The product was damaged by unprofessional or wrong installation, used in contrary to the applicable instruction manual, used in contrary to legal enactment and common process of use or used for another purpose which has been designed for.
- The product was damaged by uncared-for or insufficient maintenance.
- The product was damaged by dirt, accident of force majeure (natural disaster, fire, flood, ...)
- Defects on functionality caused by low quality of signal, electromagnetic field interference etc.
- The product was mechanically damaged (e.g. broken button, fall...)
- Damage caused by use of unsuitable media, fillings, expendable supplies (batteries) or by unsuitable working conditions (e.g. high temperatures, high humidity, quakes, ...)
- Repair, modification or other failure action to the product by unauthorized person.
- End-user did not prove enough his right to claim (time and place of purchase).
- Data on presented documents differs from data on products.
- Cases when the claiming product can not be identified according to the presented documents (e.g. the serial number or the warranty seal has been damaged).

## Autorizovaná servisní střediska / Autorizované servisné strediská / Authorized service centres

FAST ČR, a. s.  
Černokostecká 1621  
CZ 251 01 Říčany  
Česká republika  
Tel.: +420/ 323 204 120  
Fax: +420/ 323 204 121  
servis.praha@fastcr.cz  
www.fastcr.cz

FAST ČR, a. s.  
Cejl 31  
CZ 602 00 Brno  
Česká republika  
Tel.: +420/ 531 010 295  
Fax: +420/ 531 010 296  
servis.brno@fastcr.cz  
www.fastcr.cz

Fast Plus, spol. s r. o.  
Na Pántoch 18  
SK 831 06 Bratislava  
Slovenská republika  
Tel.: +421/ 249 105 811  
Fax: +421/ 249 105 810  
fastplus@fastplus.sk  
www.fastplus.sk

## Garantijos taisyklės

Šiam gaminiiui suteikiama 24 mėnesių nuo įsigijimo datos garantija. Garantija apsiriboja žemiau pateikiamomis sąlygomis. Garantija skirta tik gaminiams, skirtiems buitiniam naudojimui. Dėl garantinio remonto pirkejas gali kreiptis į pardavėjo parduotuvę, kurioje gaminį pirkė, arba į nurodytus įgaliotus techninės priežiūros centrus. Galutinis naudotojas įsipareigoja pateikti pretenziją nedelsiant po defekto atsiradimo, tačiau tik iki garantijos galiojimo periodo pabaigos. Galutinis naudotojas įsipareigoja bendradarbiauti patvirtinant gaminio defektus, dėl kurių pateikia pretenziją. Priimtas bus tik pilnai sukomplektuotas ir švarus (pagal higienos standartus) gaminys. Jei pretenzija dėl garantinio remonto bus pagajsta, gaminio garantijos galiojimo periodas bus prailgintas atitinkamai periodu nuo pretenzijos pateikimo datos iki galutinio naudotojas pasims sutaisytą gaminį arba iki datos, kada galutinis naudotojas turėtų pasiimti sutaisytą gaminį. Norėdamas gauti garantinio remonto paslaugas, galutinis naudotojas turi patvirtinti pretenziją pilnai užpildytais sekančiais dokumentais: pirkimo kvitu, garantinio talonu, instaliavimo sertifikatu... **Garantija netaikoma:** ■ Nukainotoms (brokuotoms) prekėms. ■ Įprastinais susidėvičioms gaminio dalims ■ Gedimams, atsiradusiems neprofesionaliai ar neteisingai gaminį instaliavus, nesilaikant gaminio naudojimo instrukcijų, naudojant gaminį ne pagal įstatymų numatytus standartus ar įprastinius tokio tipo gaminiių naudojimo procesus, naudojant gaminį kitaip paskirtai nei numatyta. ■ Gedimams, atsiradusiems dėl netinkamos ar nepakankamos gaminio priežiūros. ■ Gedimams, atsiradusiems dėl purvo, nenugalimos jėgos aplinkybių (stichinių nelaimių, gaisro, potvynio,...). ■ Gedimams, atsiradusiems dėl prastos kokybės signalo, elektromagnetinio lauko trikdžių ir kt. ■ Rodus mechaninių pažeidimų (pvz. sulaužyti mygtukai, kritimo požymiai...). ■ Gedimams, atsiradusiems naudojant gaminį su netinkamomis laikmenomis, jungiant prie netinkamų tinklų, dedant į gaminį netinkamus maitinimo šaltinius (baterijas) ar dėl bet kokių kitų netinkamų naudojimo sąlygų (pvz. aukštos temperatūros, didelės drėgmės, žemės drebėjimų...). ■ Nustačius, kad gaminys taisytas, modifikuotas ar ardytas neįgaliotų tai daryti asmenų. ■ Jei galutinis naudotojas neturi visų reikalingų dokumentų, įrodančių jo teisę į garantinį remontą (pvz. dokumento, kur būtų nurodytas gaminio įsigijimo laikas ir vieta). ■ Jei data pateiktuose dokumentuose skiriasi nuo datos ant gaminio.

## Warunki gwarancji

Produkt objety jest 24 – miesięczną gwarancją, począwszy od daty zakupu przez klienta. Gwarancja jest ograniczona tylko do przedstawionych dalej warunków. Gwarancja obejmuje tylko produkty zakupione w Polsce i jest ważna tylko na terytorium Rzeczpospolitej Polskiej. Gwarancja obejmuje tylko produkty funkcjonujące w warunkach gospodarstwa domowego (nie dotyczy produktów oznaczonych jako „Professional”). Zgłoszenia gwarancyjne można dokonać w autoryzowanej sieci serwisowej lub w sklepie, gdzie produkt został nabyty. Użytkownik jest zobowiązany zgłosić usterkę niezwłocznie po jej wykryciu, a najpóźniej w ostatnim dniu obowiązywania okresu gwarancyjnego. Użytkownik jest zobowiązany do przedstawienia i udokumentowania usterki. Tylko kompletne i czyste produkty (zgodnie ze standardami higienicznymi) będą przyjmowane do naprawy. Usterki będą usuwane przez autoryzowany punkt serwisowy w możliwie krótkim terminie, nieprzekraczającym 14 dni roboczych. Okres gwarancji przedłuża się o czas pobytu sprzętu w serwisie. Klient może ubiegać się o wymianę sprzętu na wolny od wad, jeżeli punkt serwisowy stwierdzi na piśmie, że usunięcie wady jest niemożliwe. Aby produkt mógł być przyjęty przez serwis, użytkownik jest zobowiązany dostarczyć oryginały: dowodu zakupu (paragon lub faktura), podbitej i wypełnionej karty gwarancyjnej, certyfikatu instalacji (niektóre produkty).

### Gwarancja zostaje unieważniona, jeśli:

■ usterka była widoczna w chwili zakupu, ■ usterka wynika ze zwykłego użytkowania i zużycia, ■ produkt został uszkodzony z powodu złej instalacji, niezastosowania się do instrukcji obsługi lub użytkowania niezgodnego z przeznaczeniem, ■ produkt został uszkodzony z powodu złej konserwacji lub jej braku, ■ produkt został uszkodzony z powodu zanieczyszczenia, wypadku lub okoliczności o charakterze sił wyższych (powódź, pożar, wojny, zamieszki itp.) ■ produkt wykazuje złe działanie z powodu słabego sygnału, zakłóceń elektromagnetycznych itp., ■ produkt został uszkodzony mechanicznie (np. wylamany przycisk, upadek, itp.), ■ produkt został uszkodzony z powodu użycia niewłaściwych materiałów eksploatacyjnych, nośników, akcesoriów, baterii, akumulatorów itp. lub z powodu użytkowania w złych warunkach (temperatura, wilgotność, wstrząsy itp.), ■ produkt był naprawiany lub modyfikowany przez nieautoryzowany personel, ■ użytkownik nie jest w stanie udowodnić zakupu (nieczytelny paragon lub faktura), ■ dane na przedstawionych dokumentach są inne niż na urzędzeniu, ■ produkt nie może być zidentyfikowany ze względu na uszkodzenie numeru seryjnego lub plomby gwarancyjnej.

Uab „Senuku Prekybos  
Centras“ Garantinis Servisas  
Jonavos G. 62, Lt-44192,  
Kaunas, Lithuania  
Tel.: +370 37 212 146  
Tex.: +370 37 212 165  
garrem@senukai.lt  
www.senukai.lt

Fast Poland, Sp. z o.o.  
Sokołowska 10  
PL 05-090 Puchały  
Poland  
Tel.: +48 500 116 777  
Fax: +48 22 869 96 13  
fastpoland@fastpoland.pl  
www.fastpoland.pl

## Jótállási jegy

A termék gyártója: **FAST ČR, a.s.** (Černokostelec-ká1621, Říčany u Prahy 251 01, Csehország)

A **FAST Hungary Kft.** (2310, Szigetszentmiklós, Kántor u. 10) mint a termék magyarországi importőre a jótállási jegyen feltüntetett típusú és gyártási számú készülékre jótállást biztosít a fogyasztók számára az alábbi feltételek szerint:

A FAST Hungary Kft. a termékre a fogyasztó részére történő átadásától (vásárlástól), illetve ha az üzembe helyezést a terméket értékesítő vállalkozás vagy annak megbízottja végzi, az üzembe helyezésről számított **24 hónapig** tartó időtartamra vállal jótállást. A termék **alkotórészeire** és **tartozékaira** (pl. akkumulátor) a jótállási idő a termék átadásától számított **12 hónap**.

A jótállási igény a jótállási jeggyel, a vásárlástól (üzembe helyezésről) számított 1 évig a terméket értékesítő vállalkozásnál, illetve a jótállási jegyen feltüntetett hivatalos szerviznél közvetlenül is, míg a 13. hónaptól a 24. hónapig kizárólag a hivatalos szerviznél érvényesíthető.

Jótállási jegy hiányában a fogyasztói szerződés megkötését bizonyítottak kell tekinteni, ha a fogyasztó bemutatja a termék ellenértékének megfizetését hitelt érdemlően igazoló bizonylatot. Mindezek érdekében kérjük tisztelt Vásárlóinkat, hogy őrizzék meg a fizetési bizonylatot is. A jótállási időn belüli meghibásodás esetén a fogyasztó - választása szerint - (i) a hibás termék díjmentes kijavítását vagy kicserélését követelheti, kivéve, ha a választott igény teljesítése lehetetlen, vagy ha az a jótállásra kötelezettnek a fogyasztó által érvényesíteni kívánt másik igény teljesítésével összehasonlítva aránytalan többletköltséget eredményezne, vagy (ii) ha a kötelezett a kijavítást, illetve kicserélést nem vállalata, vagy e kötelezettségének megfelelő határidőn belül, a fogyasztó érdekeit kímélve nem tud eleget tenni, vagy ha a fogyasztónak a kijavításhoz vagy kicseréléshez fűződő érdeke megszűnt, akkor a fogyasztó megfelelő árleszállítást igényelhet, vagy a hibát a kötelezett költségére maga kijavíthatja vagy mással kijavíttathatja vagy elállhat a szerződéstől. Jelentéktelen hiba miatt elállásnak nincs helye. A fogyasztó a választott jogáról másira térhet át. Az áttéréssel okozott költséget köteles a jótállásra kötelezettnek megfizetni, kivéve, ha az áttérésre a jótállásra kötelezett adott okot, vagy az áttérés egyébként indokolt volt. A fogyasztó a hiba felfedezését követően késedelem nélkül, legkésőbb a felfedezéstől számított 2 hónapon belül köteles a hibát közölni. A bejelentés kapcsán kérjük vegye figyelembe, hogy a jótállási igény kizárólag a jótállási

határidőben érvényesíthető! Ugyanakkor, ha a jótállásra kötelezett jótállási kötelezettségének megfelelő határidőben nem tesz eleget, a jótállási igény a fogyasztó erre irányuló felhívásában tűzött megfelelő határidő elteltétől számított 3 hónapon belül akkor is érvényesíthető bíróság előtt, ha a jótállási idő már eltelt. E határidő elmulasztása jogvesztéssel jár. A jótállási kötelezettség teljesítésével kapcsolatosan felmerülő költségek a jótállás kötelezettjét terhelik.

A 151/2003. (IX.22.) Kormányrendeletben meghatározott tartós fogyasztási cikk meghibásodása miatt a vásárlástól (üzembe helyezésről) számított három munkanapon belül érvényesített csereigény esetén a terméket értékesítő vállalkozás nem hivatkozhat aránytalan többletköltségre, hanem köteles a tartós fogyasztási cikket kicserélni, feltéve, hogy a meghibásodás a rendeltetészerű használatot akadályozza. Kijavítás esetén a fogyasztási cikkbe csak új alkatrészek kerülhetnek beépítésre. A jótállásra kötelezett törekszik arra, hogy a kijavítás vagy kicserélés 15 napon belül megtörténjen. A rögzített bekötésű, illetve a 10kg-nál súlyosabb, vagy tömegközlekedési eszközön kézi csomagként nem szállítható fogyasztási cikket az üzemeltetés helyén kell megjavítani. Ha a javítás az üzemeltetés helyén nem végezhető el, a le- és felszerelésről, valamint az el- és visszaszállításról a jótállás kötelezettje, vagy – a javítószolgálatnál közvetlenül érvényesített kijavítási igény esetén – a javítószolgálat gondoskodik.

Nem számít bele a jótállási időbe a kijavítási időnek az a része, amely alatt a fogyasztó a terméket nem tudja rendeltetészerűen használni. A jótállási idő a terméknek a kicseréléssel vagy kijavítással érintett részére, valamint a kijavítás következményeként jelentkező hiba tekintetében újból kezdődik.

Nem tartozik jótállás alá a hiba és a jótállásra kötelezett mentesül a jótállási kötelezettség alól, ha bizonyítja, hogy a hiba oka a termék fogyasztó részére való átadását követően keletkezett, így például ha a hibát ■ nem rendeltetészerű használat, használati útmutató figyelmen kívül hagyása, helytelen szállítás vagy tárolás, leejtés, rongálás, elemi kár, készüléken kívülálló ok (pl. hálózati feszültség megegyedétnél nagyobb ingadozása) ■ illetéktelen átalakítás, beavatkozás, nem hivatalos szerviz által végzett szakszerűtlen javítás ■ fogyasztó feladatát képező karbantartási munkák elmulasztása ■ normál, természetes elhasználódásra visszavezethető (pl. elem lemerülése) vagy üzemszerű kopásnak tulajdonítható meghibásodás okozta. A jótállás a fogyasztó jogszabályból eredő jogait, így különösen a Polgári Törvénykönyv szerinti kellekszavatossági illetve termékszavatossági jogait nem érinti.

Tájékoztatjuk, hogy az értékesítő vállalkozással felmerülő, fogyasztóvédelmi törvényben meghatározott fogyasztói jogvita bíróságon kívüli rendezése érdekében Ön a megyei (fővárosi) kereskedelmi és iparkamarák mellett működő békéltető testület eljárását is kezdeményezheti.

**Hivatalos szervíz / Autoryzowana sieć serwisowa**

revision 06/2017

Fast Hungary Kft.  
2310, Szigetszentmiklós  
Kántor u. 10  
Hungary  
Tel.: + 36/ 23 330 830  
Fax: + 36/ 23 330 8274  
fasthungary@fasthungary.hu  
www.fasthungary.hu

