



NVR
Nastavení

SMART HD SECURITY SYSTEM

Rychlý návod k obsluze - CZ



Model: HGNVK-88002P / 88004P / 88006P

Obsah

Obsah balení	2
Krok 1: Počáteční nastavení	3
Krok 2: Nastavení NVR rekordéru	4
Krok 3: Připojení k aplikaci Homeguardsafe	5
Krok 4: Instalace kamer	7
Párování kamer	11
Nabíjení baterie Power Pack	12
Rychlé řešení problémů, dotazy - FAQ	13

Obsah balení



1080p WiFi NVR

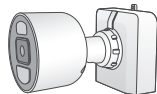

"Wire-Free" kamera



Dobíjecí baterie Power Pack



Anténa pro kameru



USB myš

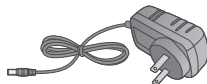

12V 2A Adaptér (Pro NVR rekordér)



5V 2A Adaptér (Pro baterie Power Pack)

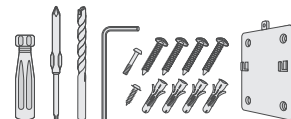

Montážní sada



1m Síťový Ethernet kabel



CD s Software (EN)

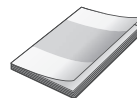

Uživatelské příručky



Nálepka "CCTV varování"

Krok 1 Počáteční nastavení

Nejprve připravte bezdrátovou kameru a dobijecí baterii.

- 1 Odstraňte z baterie pásku "**PLEASE REMOVE**" která pokrývá kontakty baterie. Vsuňte baterii do kamery, do té doby, dokud neuslyšíte "cvaknutí".

Pozn.: Baterie by měla být plně nabitá, ale je možné pro jistotu dobít pomocí napájecího adaptéru, viz. dále.

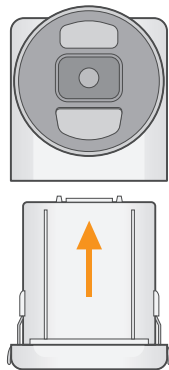

- 2 Otočením nastavovacího kroužku na základně kamery doleva proti směru hodinových ručiček kameru uvolníte, a přemístíte ji do polohy dle obrázku níže. Našroubováním připojte bílou anténu ke kameře.

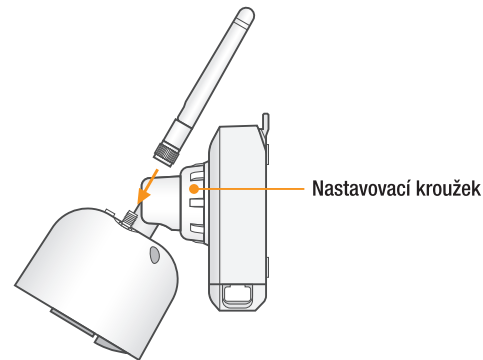

Krok 2 Nastavení NVR rekordéru

Dále je třeba nastavit NVR rekordér a připojení k síti.

- 1 Připojte NVR rekordér pomocí přiloženého 1m Ethernet kabelu k vašemu domácímu routeru do portu LAN.

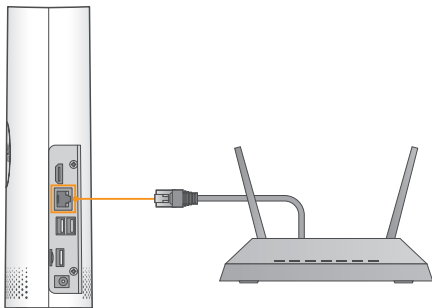

- 2 Připojte přiložený napájecí adaptér k NVR rekordéru. Počkejte několik minut než systém naběhne.

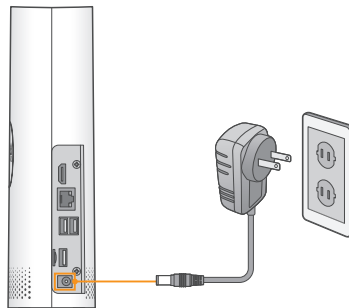

Volitelné: Plné nastavení NVR

- Tato příručka popisuje pouze základní nastavení NVR. Tato instalace je určena uživatelům, kteří chtějí sledovat svůj systém pomocí bezplatné aplikace Homeguardsafe na svém smartphonu nebo tabletu.
- Můžete také použít kompletní nastavení v NVR rozhraní k ovládní tohoto systému. Připojte přiloženou myš USB k jednomu z portů USB označených Mouse / Backup a připojte monitor pomocí kabelu HDMI (není součástí dodávky). Další podrobnosti viz. příložený Průvodce rychlým připojením (NVR).

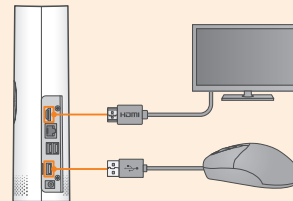

Krok 3

Připojení k aplikaci Homeguardsafe

- 1 Naskenováním QR kódů níže budete přesměrováni ke stažení aplikace, nebo ji můžete stáhnout v APP store nebo Google Play vyhledáním slova “ **Homeguardsafe** ”.
- 2 Spustíte aplikaci Homeguardsafe a otevřete menu:  Zde stiskněte “**Seznam zařízení/Device List**” a dále “+”
- 3 Naskenujte QR kód na zadní straně NVR pomocí fotoaparátu na smartphonu nebo tabletu.



iOS - iPhone & iPad





Android - Phone & Pad

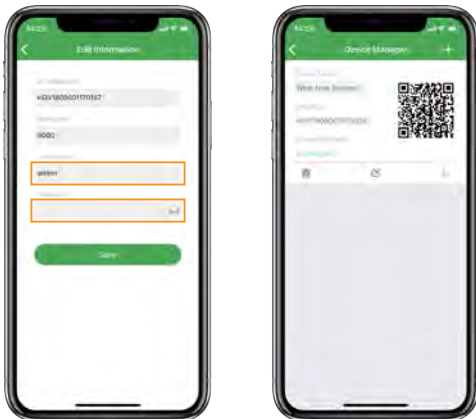

- 4 Zadejte uživatelské jméno NVR (výchozí: **admin**) a heslo (výchozí: **prázdné**). Klepněte na „**Uložit/Save**“.

Poznámka: Nezapomeňte změnit heslo, podrobnosti najdete v Průvodci rychlým připojením. Pokud jste změnili heslo zařízení, měli byste také změnit heslo v aplikaci a znovu se připojit.



- 5 Váš systém se zobrazí na domovské obrazovce aplikace. Klepněte na každý kanál s připojenou kamerou a potom klepnutím na tlačítko přehrávání  streamujte živé video.

Poznámka: Pokud nevidíte video z jedné nebo více kamer, ujistěte se, že jste z baterií pro kamery odstranili štítek "**PLEASE REMOVE**". Pokud problém přetrvává, přečtěte si část „Rychlé dotazy FAQ“ na poslední straně tohoto dokumentu.



Krok 4 Instalace kamer

Bezdrátová kamera používá pasivní pohybové čidlo (PIR), které zajišťuje, že video bude zaznamenáno pouze při detekci pohybu. Pro přesnější detekci pohybu a optimalizaci životnosti baterie postupujte dle níže uvedených tipů:

- Pro optimální nastavení kamery použijte obrázky vpravo. Doporučuje se umístit kameru minimálně 2,1 m nad zem a mírně ji sklopit směrem dolů do monitorovací oblasti, s výjimkou rušných oblastí (např. chodníků nebo vozovek).
- Ujistěte se, že obraz kamery je bez překážek (např. větví stromů).
- Kameru umístěte do vzdálenosti nejvýše 20 metrů od oblasti, kterou chcete monitorovat.
- Viz. část „Optimalizace detekce pohybu“ pro přizpůsobení nastavení pohybu pro každou kameru v systému zvlášť.
- Zajistěte, aby byla aktivní oblast pro detekci pohybu nakonfigurována tak, aby byly vybrány pouze oblasti zájmu. Podrobnosti naleznete v části „Optimalizace detekce pohybu“.
- Chcete-li dosáhnout co nejlepšího výsledku, umístěte kameru tak, aby se objekty, které jsou předmětem zájmu, pohybovaly ze strany na stranu přes obraz kamery, namísto aby se pohybovaly směrem od ke kameře nebo od ní.
- Nainstalujte kameru do dosahu rekordéru.
- Tato kamera je odolná proti povětrnostním vlivům, je pro venkovní použití (IP66). Doporučuje se instalace na alespoň trochu chráněném místě.
- Životnost baterie se liší dle teploty, nastavení, a počtu událostí.

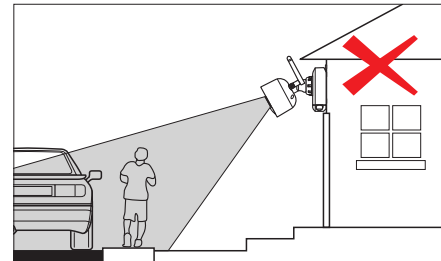
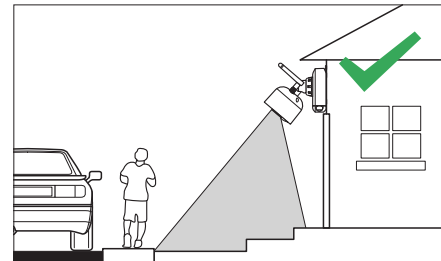

Následujte prosím kroky níže, doporučujeme před instalací také pročíst kapitolu **“Instalace kamer”** pro výběr nejlepšího místa.

- 1 Montážní konzolu nastavte do montážní polohy níže. Označte na stěnu otvory skrz montážní konzolu (na obrázku níže oranžová X).
- 2 Pomocí vrtáku vyvrtejte otvory, které jsou označeny pro montážní šrouby.

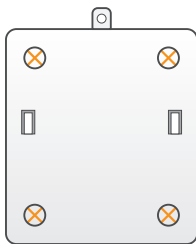

Pozn.:

Chcete-li usnadnit instalaci kamery, můžete na místo kam chcete instalovat kamery, použít nálepky s rozložením držáku.

- 3 Připevňte držák k montážnímu povrchu pomocí přiložených montážních sad. Zkontrolujte, zda jsou všechny šrouby pevně utaženy.

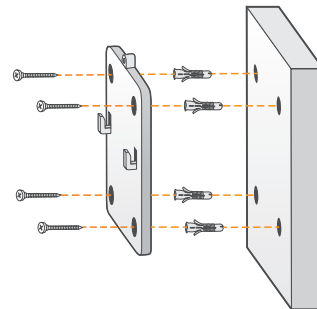

Pozn.:

- Při montáži kamery na sádkartonové desky vložte přiložené
- kotvy. Otvor v horní části montážní konzoly bude použit v kroku 5 jakmile je kamera připojena k montážní desce.

- 4 Shora zasuňte základnu kamery na montážní držák tak, aby 2 úchytky v montážním držáku zapadly do 2 otvorů v základně kamery.

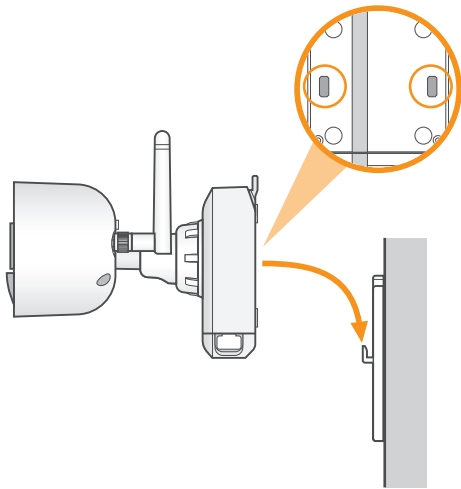

- 5 Zasuňte bezpečnostní šroub skrz upevňovací prvky na horní části základny kamery a montážní konzoly, abyste kameru upevnili k montážní konzole. Utáhněte pomocí šroubováku.

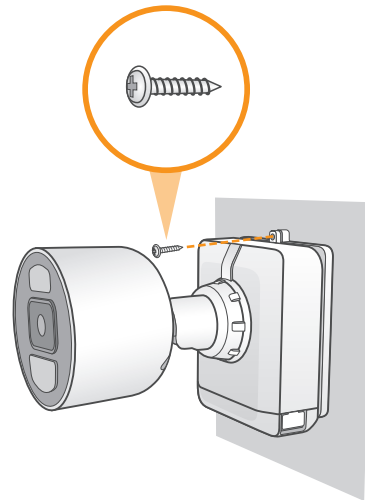

- 6 VOLITELNÉ:** Přemontovaný zajišťovací šroub na základně napájecího zdroje utáhněte pomocí dodaného šroubováku (dodaného v sadě nářadí s vaším bezdrátovým systémem).

Pozn.: Aby bylo možné v budoucnu vyjmout baterii - Power Pack, musíte uvolnit zajišťovací šroub.

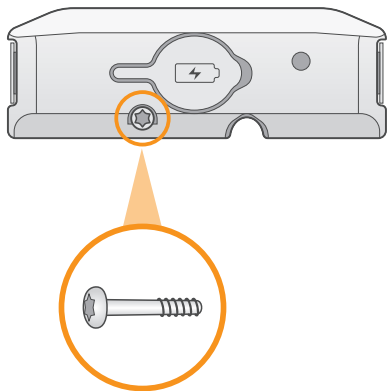

- 7** Otočením nastavovacího kroužku u základny kamery doleva proti směru hodinových ručiček, kameru uvolníte a přemístíte. Držte kameru v požadovaném úhlu a kompletně utáhněte doprava nastavovací kroužek, abyste kameru zajistili v dané poloze.

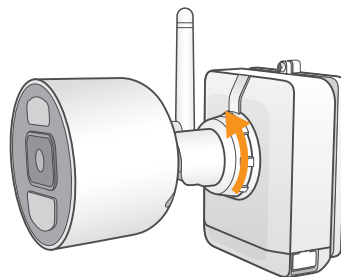

POZOR: Tato kamera obsahuje Auto-mechanický IR Cut filtr. Když kamera přepíná mezi režimy Den / Noc, může být z kamery slyšet zvuk cvaknutí. Tento zvuk je normální a označuje, že filtr kamery funguje.

Párování kamery se systémem

Všechny kamery z balení by již z výroby měly být připárovány k NVR rekordéru. Pokud není některá kamera připárována, nebo jste dokoupili další kameru (max. celkem 6 kamer) je nutné ji připárovat k NVR rekordéru pomocí návodu níže.

- 1 Z okna Živý náhled/Live view, vyberte jakýkoliv volný kanál pro kameru a klikněte na ikonu  "Párování/Pair". Zobrazí se časovač na 30 vteřin.

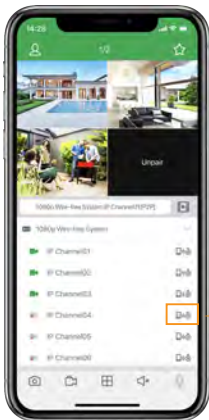

- 2 Stiskněte a držte tlačítko pro párování na kameře po dobu 3 vteřiny

Pozn.: Na obrazovce by se měla zobrazit zpráva „Párování úspěšné/ Pairing successful“. Pokud se tato zpráva nezobrazí, opakujte výše uvedené kroky.

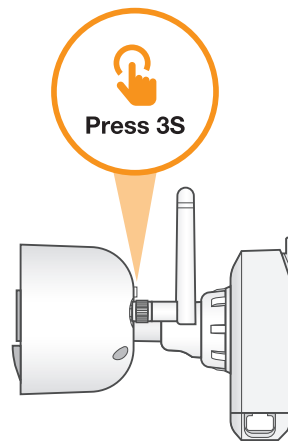

Dobíjení baterie - Power Pack

K nabíjení baterie - Power Pack použijte dodaný napájecí adaptér (dodaný v příslušenství s vaším bezdrátovým systémem). Připojte napájecí adaptér do portu microUSB na baterii. Kontrolka LED na zdroji ukazuje stav nabíjení (musí být zapojen).

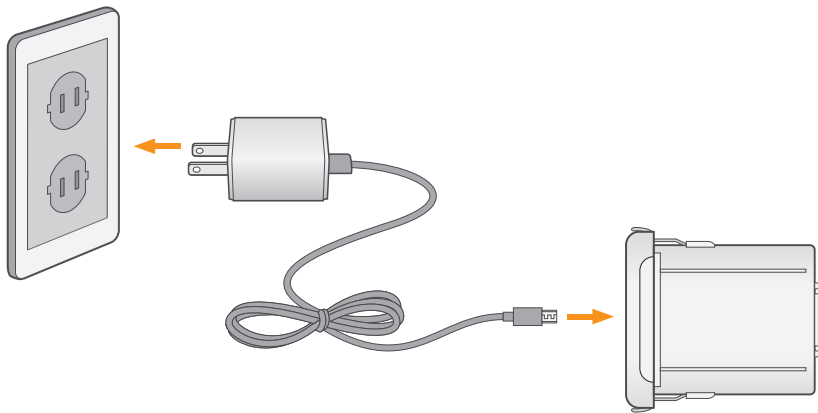

Baterie Power Pack	Doba nabíjení
2-článeková	cca 6 hod.
3-článeková	cca 8 hod.

LED indikace-barva	Význam
● Zelená	Plně nabitó
● Červená	Probíhá nabíjení

Pozn.:

LED dioda na baterii Power Pack bliká červeně, pokud je mimo bezpečnou teplotu nabíjení 32-113 °F (0-45 °C). V tomto stavu zůstane kamera zapnutá pokud je baterie při nabíjení vložena do kamery, ale baterie se nedobíjí.

Rychlé řešení problémů, dotazy - FAQ

Problém	Řešení
Žádný obraz / Signál	<ul style="list-style-type: none">• Ujistěte se, že je kamera připojena ke kompatibilnímu NVR.• Ujistěte se, že je baterie Power Pack správně vložena do základny kamery.• Ujistěte se, že jste odstranili štítek PLEASE REMOVE z baterie Power Pack.• Připojte napájecí adaptér k baterii, abyste se ujistili, že je baterie nabitý. Indikátor LED na baterii svítí zeleně při plném nabití, červeně pokud není plně nabitá.• Odstraňte překážky mezi NVR a kamerou. Materiály, jako jsou cihly, beton a dřevo, mohou výrazně ovlivnit dosah bezdrátového signálu.• Zkuste vylepšit umístění kamery nebo NVR nebo obojí pro lepší dosah signálu.
Životnost baterie je příliš nízká	<ul style="list-style-type: none">• Ujistěte se, že kamera nezabírá silnice a chodníky na ulici ale pouze oblast s hlavním zájmem - přichodzí chodník k budově, parkovací místo apod.• Online video se přehrává příliš často. Časté sledování online videa velmi ovlivní výkon baterie.• Ujistěte se, že máte správně nastavenou citlivost, oblast pro sledování, nastavení vzdálenosti dle části „Optimalizace detekce pohybu“ v Průvodci rychlým připojením.• Životnost baterie se liší v závislosti na teplotě, nastavení a počtu událostí.
Obraz padá/zamrzá	<ul style="list-style-type: none">• Přesuňte kameru blíže k NVR.• Zkuste vylepšit umístění kamery nebo NVR nebo obojí pro lepší dosah signálu.

Problém	Řešení
<p>Obraz je kostrbatý/rozvlněný</p>	<ul style="list-style-type: none"> • Obraz může být trhaný, když dochází k nižší obnovovací frekvenci (např. 6 snímků za sekundu vs. 15 snímků za sekundu). To souvisí s intenzitou signálu a nastavení rozlišení kamery. • Ujistěte se, že je kamera nastavena na 720p pomocí aplikace Homeguardsafe nebo NVR. • Přemístěte kameru blíže k NVR. • Odstraňte překážky mezi NVR a kamerou.
<p>Kamera nedetekuje pohyb</p>	<ul style="list-style-type: none"> • Kamera může být příliš daleko od oblasti zájmu. Pokuste se umístit kameru ve vzdálenosti 6,1m od oblasti, kterou chcete sledovat. • Prohlédněte si části „Instalace kamer“ a „Optimalizace detekce pohybu“, pro upravení nastavení kamery.
<p>Obraz je příliš jasný</p>	<ul style="list-style-type: none"> • Ujistěte se, že kamera není umístěna přímo proti zdroji světla (např. Sluneční nebo bodové světlo). • Přesuňte kameru na jiné místo.
<p>Noční vidění nefunguje</p>	<ul style="list-style-type: none"> • Noční vidění se aktivuje automaticky při poklesu hladiny světla. Daná oblast může mít příliš mnoho světla.
<p>Obraz není čistý</p>	<ul style="list-style-type: none"> • Zkontrolujte, zda objektiv kamery neobsahuje nečistoty, prach, pavučiny. Vyčistěte objektiv měkkým hadříkem. • Příliš mnoho rušení z okolního prostředí ovlivní čistotu obrazu. Přesuňte kameru na jiné místo.
<p>Velmi jasný bod v obrazu při nočním vidění</p>	<ul style="list-style-type: none"> • Přisvit nočního vidění se odrazí o okno/lesklou plochu. Přesuňte kameru na jiné místo nebo natočte jiným směrem.

Záruka & Bezpečnostní opatření

Záruční opravy zařizování uplatňujete u svého prodejce. V případě technických problémů a dotazů kontaktujte svého prodejce. Pro domácnosti: Uvedený symbol (přeškrtnutý koš) na výrobku nebo v průvodní dokumentaci znamená, že použité elektrické nebo elektronické výrobky nesmí být likvidovány společně s komunálním odpadem. Za účelem správné likvidace výrobku jej odevzdejte na určených sběrných místech, kde budou přijata zdarma. Správnou likvidací tohoto produktu pomůžete zachovat cenné přírodní zdroje a napomáháte prevenci potenciálních negativních dopadů na životní prostředí a lidské zdraví, což by mohly být důsledky nesprávné likvidace odpadů. Další podrobnosti si vyžádejte od místního úřadu nebo nejbližšího sběrného místa. Při nesprávné likvidaci tohoto druhu odpadu mohou být v souladu s národními předpisy uděleny pokuty. Informace pro uživatele k likvidaci elektrických a elektronických zařízení (firemní a podnikové použití): Pro správnou likvidaci elektrických a elektronických zařízení si vyžádejte podrobné informace u Vašeho prodejce nebo dodavatele. Informace pro uživatele k likvidaci elektrických a elektronických zařízení v ostatních zemích mimo Evropskou unii: Výše uvedený symbol (přeškrtnutý koš) je platný pouze v zemích Evropské unie. Pro správnou likvidaci elektrických a elektronických zařízení si vyžádejte podrobné informace u Vašich úřadů nebo prodejce zařízení. Vše vyjadřuje symbol přeškrtnutého kontejneru na výrobku, obalu nebo tištěných materiálech.

Další opatření:

Dodržujte pravidla pro práci s elektrickými přístroji a přívodní elektrickou šňůru zapojujte pouze do odpovídajících elektrických zásuvek. Uživatel není oprávněn rozebírat zařízení ani vyměňovat žádnou jeho součást. Při otevření nebo odstranění krytů, které k tomu nejsou originálně určeny, hrozí riziko úrazu elektrickým proudem. Při nesprávném sestavení zařízení a jeho opětovném zapojení se rovněž vystavujete riziku úrazu elektrickým proudem.

Prohlášení o shodě:

Tímto INTELEK spol. s r.o. prohlašuje, že typ rádiového zařízení HGNVK88002P(HGNVK-88002P), HGNVK88004P(HGNVK-88004P), HGNVK88006P(HGNVK-88006P) je v souladu se směrnicí 2014/53/EU. Úplné změní EU prohlášení o shodě je k dispozici na těchto internetových stránkách: www.iget.eu. Záruční lhůta je na produkt 24 měsíců, pokud není stanovena jinak. Toto zařízení lze používat v následujících zemích, viz. tabulka níže.

RoHS:

Tento přístroj splňuje požadavky o omezení používání některých nebezpečných látek v elektrických a elektronických zařízeních (nařízení vlády č. 481/2012 Sb., které bylo novelizováno nařízením vlády č. 391/2016 Sb.) a tím i požadavky Směrnice Evropského parlamentu a Rady (ES) 2011/65/EU o omezení používání některých nebezpečných látek v elektrických a elektronických zařízeních. Prohlášení k RoHS lze stáhnout na webu www.iget.eu.

Výhradní výrobce/dovozce produktů

iGET(Homeguard) pro EU: INTELEK spol. s r.o., Ericha

Roučky 1291/4, 627 00 Brno

WEB: <http://www.iget.eu>

SUPPORT: <http://www.iget.eu/helpdesk> Copyright © 2020

Intelek spol. s r.o. Všechna práva vyhrazena.



AT	BE	CY	CZ	DK	EE	FI	MT	NL	PL	PT	SK
SI	ES	DE	GR	HU	IE	IT	LV	LT	GB	IS	LI
NO	CH	BG	HR	RU	RO	FR	SE	LU	TR		

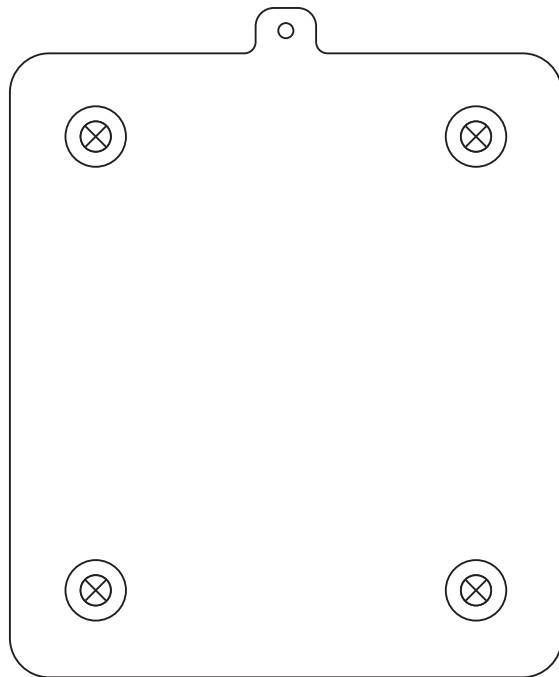

Šablona pro montáž kamery

Technická podpora, Helpdesk

✉ www.iget.eu/cs/helpdesk-centrum-cs

🌐 <https://helpdesk.intelek.cz/>



NVR
Nastavení

SMART HD SECURITY SYSTEM

Rýchly návod k obsluhu - SK



Model: HGNVK-88002P / 88004P / 88006P

Obsah

Obsah balenia	2
Krok 1: Počiatočné nastavenie	3
Krok 2: Nastavenie NVR rekordéra	4
Krok 3: Pripojenie k aplikácii Homeguardsafe	5
Krok 4: Inštalácia kamier	7
Párovanie kamier	11
Nabíjanie batérie Power Pack	12
Rýchle riešenie problémov, otázky - FAQ	13

Obsah balenia



1080p WiFi NVR

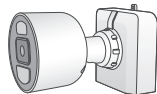

"Wire-Free" kamera



Dobíjacia batéria Power Pack

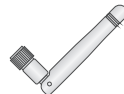

Antena pre kameru



USB myš

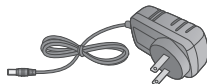

12V 2A Adapter (Pro NVR rekordér)



5V 2A Adapter (Pre baterie Power Pack)



Montážna sada



1m Ethernet kabeľ



CD s Software (EN)

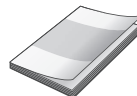

Rýchle návody k obsluhu



Nálepka "CCTV Varovania"

Krok 1 Počiatkové nastavenie

Najprv pripravte bezdrôtovú kameru a dobíjajúcu batériu.

- 1 Odstráňte z batérie pásku "**PLEASE REMOVE**" ktorá pokrýva kontakty batérie. Vsuňte batériu do kamery, do tej doby, kým nebudete počuť "cvaknutie".

Pozn.: Batéria by mala byť plne nabitá, ale je možné pre istotu dobiť pomocou napájacieho adaptéra, viď. ďalej.

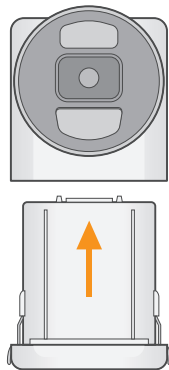

- 2 Otočením nastavovacieho krúžku na základni kamery doľava proti smeru hodinových ručičiek kameru uvoľníte, a premiestnite ju do polohy podľa obrázku nižšie. Naskrutkovaním pripojte bielu anténu ku kamere.

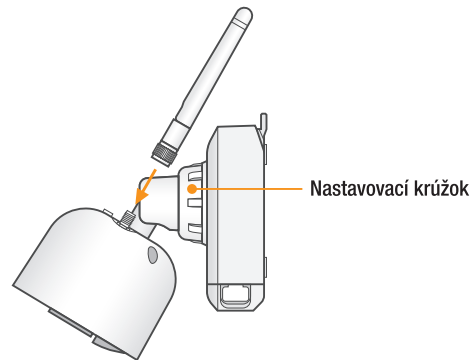

Krok 2 Nastavenie NVR rekordéra

Ďalej je potrebné nastaviť NVR rekordér a pripojenie k sieti.

- 1 Pripojte NVR rekordér pomocou priloženého 1m Ethernet kábla k vášmu domácejmu routeru do portu LAN.

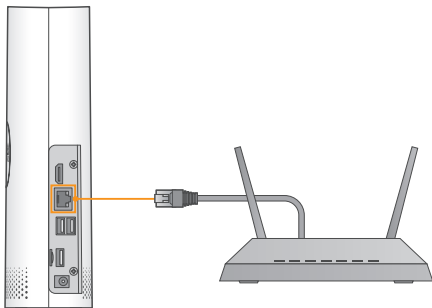

- 2 Pripojte priložený napájací adaptér k NVR rekordéru. Počkajte niekoľko minút než systém nabehne.

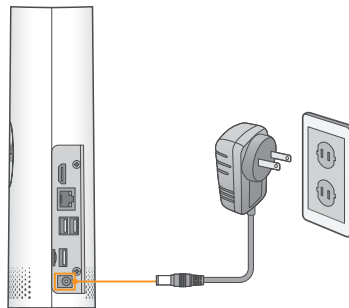

Voliteľné: Plné nastavenie NVR

- Táto príručka opisuje iba základné nastavenie NVR. Táto inštalácia je určená užívateľom, ktorí chcú sledovať svoj systém pomocou bezplatnej aplikácie Homeguardsafe na svojom smartphone alebo tablete.
- Môžete tiež použiť kompletne nastavenie v NVR rozhraní na ovládanie tohto systému. Pripojte priloženú myš USB k jednému z portov USB označených Mouse / Backup a pripojte monitor pomocou kábla HDMI (nie je súčasťou dodávky). Ďalšie podrobnosti viď. priložený Sprievodca rýchlym pripojením (NVR).

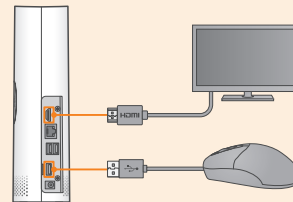

Krok 3

Pripojenie k aplikácii Homeguardsafe

- 1 Oskenováním QR kódov nižšie budete presmerovaní na stiahnutie aplikácie, alebo ju môžete stiahnuť v APP store alebo Google Play vyhľadáním slová "**Homeguardsafe**".
- 2 Spustíte aplikáciu **Homeguardsafe** a otvorte menu:  Tu stlačte "**Zoznam zariadenia / Device List**" a ďalej "+".
- 3 Naskenujte QR kód na zadnej strane NVR pomocou fotoaparátu na smartfону alebo tabletu.



iOS - iPhone & iPad



Android - Phone & Pad



- 4 Zadajte užívateľské meno NVR (**predvolené: admin**) a heslo (**predvolené: prázdne**). Kliknite na "**Uložiť / Save**".

Poznámka: Nezabudnite zmeniť heslo, podrobnosti nájdete v **Spríevodcovi rýchlym pripojením**. Ak ste zmenili heslo zariadenia, mali by ste tiež zmeniť heslo v aplikácii a znova sa pripojiť.

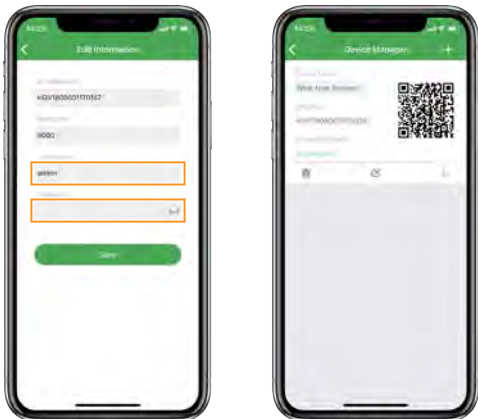

- 5 Váš systém sa zobrazí na domovskej obrazovke aplikácie. Kliknite na každý kanál s pripojenou kamerou a potom na tlačidlo prehrávanie (▶) a streamujte živé video.

Poznámka: Ak nevidíte video z jednej alebo viacerých kamier, uistite sa, že ste z batérií pre kamery odstránili štítok "**PLEASE REMOVE**". Ak problém pretrváva, pozrite si časť "**Rýchle otázky FAQ**" na poslednej strane tohto dokumentu.



Krok 4 Inštalácia kamer

Táto bezdrôtová kamera používa pasívne pohybové čidlo (PIR), ktoré zabezpečuje, že video bude zaznamenané len pri detekcii pohybu. Pre presnejšie detekciu pohybu a optimalizáciu životnosti batérie postupujte podľa nižšie uvedených tipov:

- Pre optimálne nastavenie kamery použite obrázky vpravo. Odporúča sa umiestniť kameru minimálne 2,1 m nad zem a mierne ju sklopiť smerom dole do monitorovanej oblasti, s výnimkou rušných oblastí (napr. chodníkov alebo vozoviek).
- Uistite sa, že obraz kamery je bez prekážok (napr. Konárov stromov).
- Kameru umiestnite do vzdialenosti maximálne 20 metrov od oblasti, ktorú chcete monitorovať.
- Vid' časť "Optimalizácia detekcie pohybu" na prispôsobenie nastavenia pohybu pre každú kameru v systéme zvlášť.
- Zaisťte, aby bola aktívna oblasť pre detekciu pohybu nakonfigurovaná tak, aby boli vybrané len oblasti záujmu. Podrobnosti nájdete v časti "Optimalizácia detekcie pohybu".
- Ak chcete dosiahnuť čo najlepší výsledok, umiestnite kameru tak, aby sa objekty, ktoré sú predmetom záujmu, pohybovali zo strany na stranu cez obraz kamery, namiesto aby sa pohybovali smerom od ku kamere alebo od nej.
- Nainštalujte kameru do dosahu rekordéra.
- Táto kamera je odolná proti poveternostným vplyvom, je pre vonkajšie použitie (IP66). Odporúča sa inštalácia na aspoň trochu chránenom mieste.
- Životnosť batérie sa líši podľa teploty, nastavenia, a počtu udalostí.

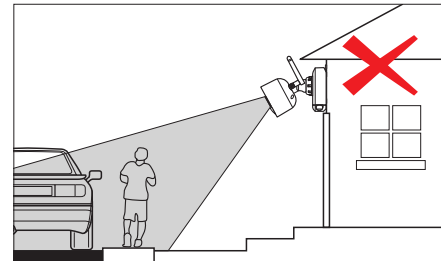
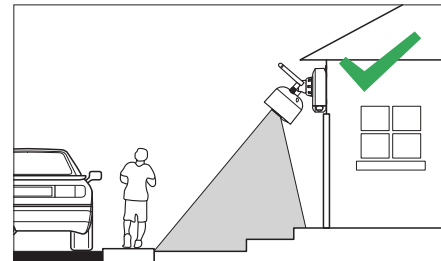

Nasledujte prosím kroky nižšie, odporúčame pred inštaláciou tiež prečítať kapitolu "**Inštalácia kamer**" pre výber najlepšieho miesta.

- 1 Montážne konzolu nastavte do montážnej polohy nižšie. Označte na stenu otvory skrz montážnu konzolu (na obrázku nižšie oranžová X).
- 2 Pomocou vrtáka vyvrtajte otvory, ktoré sú označené pre montážne skrutky.

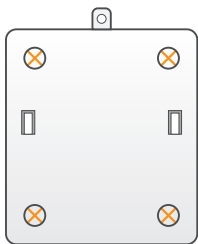

Pozn.:

Ak chcete uľahčiť inštaláciu kamery, môžete na miesto kam chcete inštalovať kamery, použiť nálepky s rozložením držiaku.

- 3 Pripevnite držiak k montážnemu povrchu pomocou priložených montážnych súd. Skontrolujte, či sú všetky skrutky pevne utiahnuté.

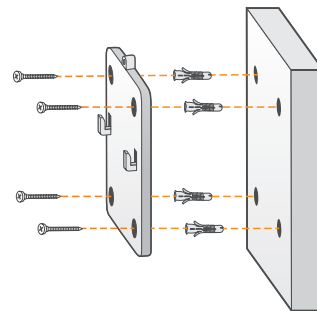

Pozn.:

- Pri montáži kamery na sadrokartónové dosky vložte
- priložené kotvy. Otvor v hornej časti montážnej konzoly bude použitý v kroku 5 akonáhle je kamera pripojená k montážnej doske.

- 4 Zhora zasuňte základňu kamery na montážnu držiak tak, aby 2 úchytky v montážnom držiaku zapadli do 2 otvorov v základni kamery.

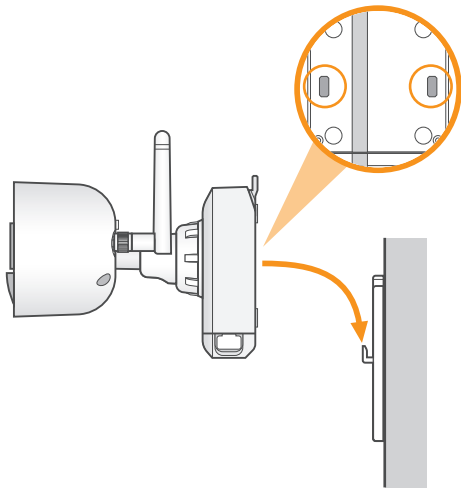

- 5 Zasuňte bezpečnostnú skrutku cez upevňovací prvky na hornej časti základne kamery a montážne konzoly, aby ste kameru upevnili k montážnej konzole. Utiahnite pomocou skrutkovača.

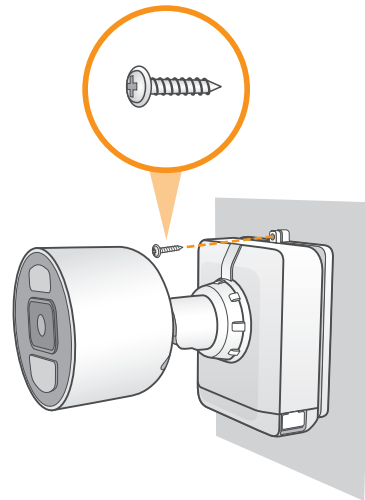

- 6 VOLITELNÉ:** Predmontovaný zaistovaciú skrutku na základni napájacieho zdroja utiahnite pomocou dodaného skrutkovača, (Dodaného v sade náradia s vaším bezdrôtovým systémom).

Pozn.: Aby bolo možné v budúcnosti vybrať batériu - Power Pack, musíte uvoľniť zaistovaciú skrutku.

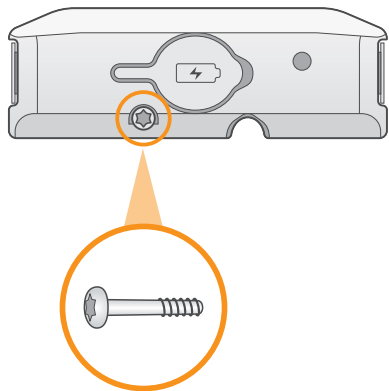

- 7** Otočením nastavovacieho krúžku pri základni kamery doľava proti smeru hodinových ručičiek, kameru uvoľníte a premiestnite. Držte kameru v požadovanom uhle a kompletne utiahnite doprava nastavovací krúžok, aby ste kameru zaistili v danej polohe.

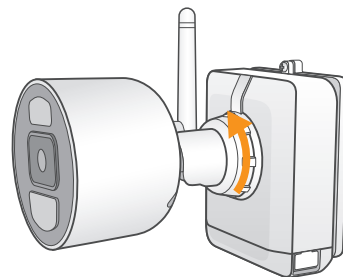

POZOR: Táto kamera obsahuje Auto-mech. IR Cut filter. Keď kamera prepína medzi režimami Deň / Noc, môže byť z kamery počuť zvuk cvaknutie. Tento zvuk je normálny a označuje, že filter kamery funguje.

Párovanie kamer

Všetky kamery z balenia by už z výroby mali byť pripárovania k NVR rekordéru. Pokiaľ nie je niektorá kamera pripárovaná, alebo ste dokúpili ďalšie kameru (max. Celkom 6 kamier) je nutné ju priparovať k NVR rekordéru pomocou návodu nižšie.

- 1 Z okna Živý náhľad / Live view, vyberte akýkoľvek voľný kanál pre kameru a kliknite na ikonu  "Párovanie/Pair". Zobrazí sa časovač na 30 sekúnd.

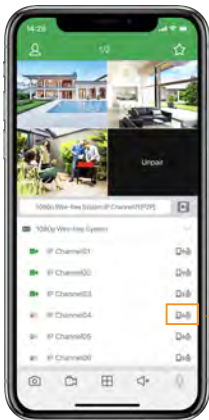

- 2 Stlačte a držte tlačidlo pre párovanie na kamere po dobu 3 sekundy.

Pozn.: Na obrazovke by sa mala zobrazíť správa "Párovanie úspešné / Pairing successful". Ak sa táto správa nezobrazí, opakujte vyššie uvedené kroky.

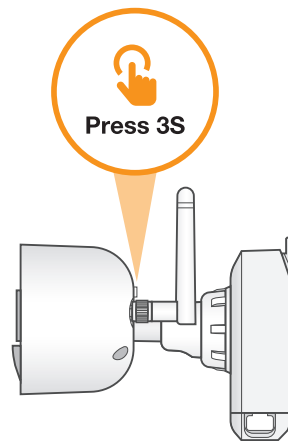

Dobíjanie batérie - Power Pack

Na nabíjanie batérie - Power Pack použite dodaný napájací adaptér (dodaný v príslušenstvo s vaším bezdrôtovým systémom). Pripojte napájací adaptér do portu microUSB na batériu. Kontrolka LED na zdroji ukazuje stav nabíjania (musí byť zapojený).

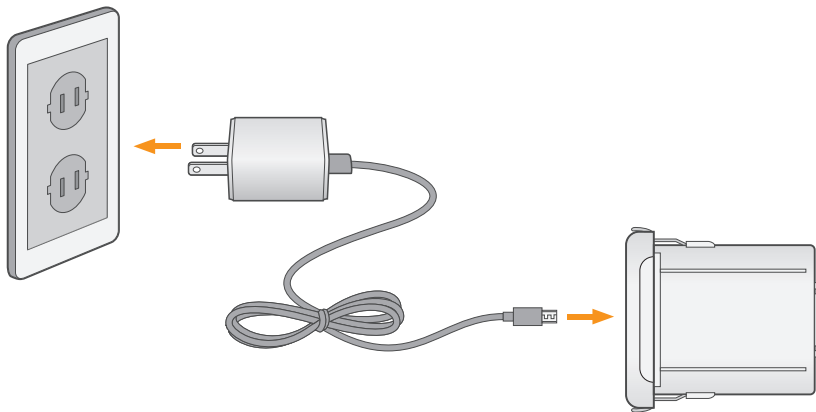

Baterie Power Pack	Doba nabíjania
2-článková	cca 6 hod.
3-článková	cca 6 hod.

LED indikácia-farba	Význam
● Zelená	Plne nabité
● Červená	Prebieha nabíjanie

Pozn.: LED dióda na batériu Power Pack bliká červeno, ak je mimo bezpečnú teplotu nabíjania 32-113 ° F (0-45 ° C). V tomto stave zostane kamera zapnutá ak je batéria pri nabíjaní vložená do kamery, ale batéria sa nenabíja.

Rýchle riešenie problémov, otázky - FAQ

Problém	Riešenie
Žiadny obraz / Signál	<ul style="list-style-type: none">• Uistite sa, že je kamera pripojená ku kompatibilnému NVR.• Uistite sa, že je batéria Power Pack správne vložená do základne kamery.• Uistite sa, že ste odstránili štítok PLEASE REMOVE z batérie Power Pack.• Pripojte napájací adaptér k batérii, aby ste sa uistili, že je batéria nabitá. Indikátor LED na batériu svieti na zeleno pri plnom nabití, červeno pokiaľ nie je plne nabitá.• Odstráňte prekážky medzi NVR a kamerou. Materiály, ako sú tehly, betón a drevo, môžu výrazne ovplyvniť dosah bezdrôtového signálu.• Skúste vylepšiť umiestnenie kamery alebo NVR alebo oboje pre lepší dosah signálu.
Životnosť batérie je príliš nízka	<ul style="list-style-type: none">• Uistite sa, že kamera nezaberá cesty a chodníky na ulici ale iba oblasť s hlavným záujmom - prichádzajúci chodník k budove, parkovacie miesto...• Online video sa prehráva príliš často. Časté sledovanie online videa veľmi ovplyvní výkon batérie.• Uistite sa, že máte správne nastavenú citlivosť, oblasť pre sledovanie, nastavenie vzdialenosti podľa časti "Optimalizácia detekcie pohybu" v Sprievodcovi rýchlym pripojením.• Životnosť batérie sa líši v závislosti od teploty, nastavenie a počtu udalostí.
Obraz padá / zamrzá	<ul style="list-style-type: none">• Presuňte kameru bližšie k NVR.• Skúste vylepšiť umiestnenie kamery alebo NVR alebo oboje pre lepší dosah signálu.

Problém	Riešenie
<p>Obraz je rozvlněný</p>	<ul style="list-style-type: none"> • Obraz môže byť trhaný, keď dochádza k nižšej obnovovaciou frekvenciu (napr. 6 snímkov za sekundu vs. 15 snímkov za sekundu). To súvisí s intenzitou signálu a nastavenie rozlíšenia kamery. • Uistite sa, že je kamera nastavená na 720p pomocou aplikácie Homeguardsafe alebo NVR. • Premiestnite kameru bližšie k NVR. • Odstráňte prekážky medzi NVR a kamerou.
<p>Kamera nedetekuje pohyb</p>	<ul style="list-style-type: none"> • Kamera môže byť príliš ďaleko od oblasti záujmu. Pokúste sa umiestniť kameru vo vzdialenosti 6,1m od oblasti, ktorú chcete sledovať. • Prezrite si časti "Inštalácia kamier" a "Optimalizácia detekcie pohybu", pre upravenie nastavení kamery.
<p>Obraz je príliš jasný</p>	<ul style="list-style-type: none"> • Uistite sa, že kamera nie je umiestnená priamo proti zdroju svetla (napr. Slnečné alebo bodové svetlo). • Presuňte kameru na iné miesto.
<p>Nočné videnie nefunguje</p>	<ul style="list-style-type: none"> • Nočné videnie sa aktivuje automaticky pri poklese hladiny svetla. Okolí môže mať príliš veľa svetla.
<p>Obraz nie je čistý</p>	<ul style="list-style-type: none"> • Skontrolujte, či objektív kamery neobsahuje nečistoty, prach, pavučiny. Vyčistite objektív mäkkou handričkou. • Príliš veľa rušenia z okolného prostredia ovplyvní čistotu obrazu. Presuňte kameru na iné miesto.
<p>Veľmi jasný bod v obraze pri nočnom videnia</p>	<ul style="list-style-type: none"> • Prísvit nočného videnia sa odráža o okno / lesklú plochu. Presuňte kameru na iné miesto alebo natočte iným smerom.

Záruka & Bezp. opatrenia

Pre domácnosti: Uvedený symbol (preškrtnutý kôš) na výrobku alebo v sprievodnej dokumentácii znamená, že použité elektrické alebo elektronické zariadenia nesmú byť likvidované spoločne s komunálnym odpadom. Za účelom správnej likvidácie zariadenia ho odovzdajte na určených zberných miestach, kde bude prijaté zdarma. Správnu likvidáciu tohto zariadenia pomôžete zachovať cenné prírodné zdroje a napomáhate prevencii potenciálnych negatívnych dopadov na životné prostredie a ľudské zdravie, čo by mohli byť dôsledky nesprávnej likvidácie odpadov. Ďalšie podrobnosti si vyžiadajte od miestneho úradu alebo najbližšieho zberného miesta. Pri nesprávnej likvidácii tohto druhu odpadu môžu byť v súlade s národnými predpismi udelené pokuty. Informácie pre užívateľov k likvidácii elektrických a elektronických zariadení (firemné a podnikové použitie): Pre správnu likvidáciu elektrických a elektronických zariadení si vyžiadajte podrobné informácie u Vášho predajcu alebo dodávateľa. Informácie pre užívateľov k likvidácii elektrických a elektronických zariadení v ostatných krajinách mimo Európskej únie: Vyššie uvedený symbol (preškrtnutý kôš) je platný iba v krajinách Európskej únie. Pre správnu likvidáciu elektrických a elektronických zariadení si vyžiadajte podrobné informácie u Vašich úradov alebo predajcu zariadenia. Všetko vyjadruje symbol prečiarknutého kontajnera na výrobku, obale alebo tlačených materiáloch.

Ďalšie opatrenia:

Dodržiňte pravidlá pre prácu s elektrickými prístrojmi a prívodnú elektrickú šnúru zapájajte len do príslušných elektrických zásuviek. Užívateľ nie je oprávnený rozoberať zariadenie ani vymieňať žiadnu jeho súčasť. Pri otvorení alebo odstránení krytov, ktoré na to nie sú originálne určené, hrozí riziko úrazu elektrickým prúdom. Pri nesprávnom zostavení zariadenia a jeho opätovnom zapojení sa taktiež vystavujete riziku úrazu elektrickým prúdom.

Vyhlasenie o zhode:

Týmto INTELEK spol. s r.o. vyhlasuje, že rádiového zariadenia HGNVK88002P(HGNVK-88002P), HGNVK88004P(HGNVK-88004P), HGNVK88006P(HGNVK-88006P) je v súlade s smernici 2014/53/EU. Záručná doba na produkt je 24 mesiacov, pokiaľ nie je stanovená inak. Toto zariadenie lze používať v nasledujúcich zemích, viz. tabuľka nižšie.

RoHS:

Súčiastky použité v prístroji spĺňujú požiadavky o obmedzení používania nebezpečných látok v elektrických a elektronických zariadeniach a sú v súlade so smernicou 2011/65/EU. Vyhlasenie k RoHS možno stiahnuť na webe www.iget.eu.

Výhradný výrobca/dovozca produktov iGET(Homeguard) pre EU:

INTELEK spol. s r.o., Ericha Roučky 1291/4, 627 00 Brno

WEB: <http://www.iget.eu>

SUPPORT: <http://www.iget.eu/helpdesk>

Copyright © 2020 INTELEK spol. s r.o. Všetky práva vyhradené.



AT	BE	CY	CZ	DK	EE	FI	MT	NL	PL	PT	SK
SI	ES	DE	GR	HU	IE	IT	LV	LT	GB	IS	LI
NO	CH	BG	HR	RU	RO	FR	SE	LU	TR		

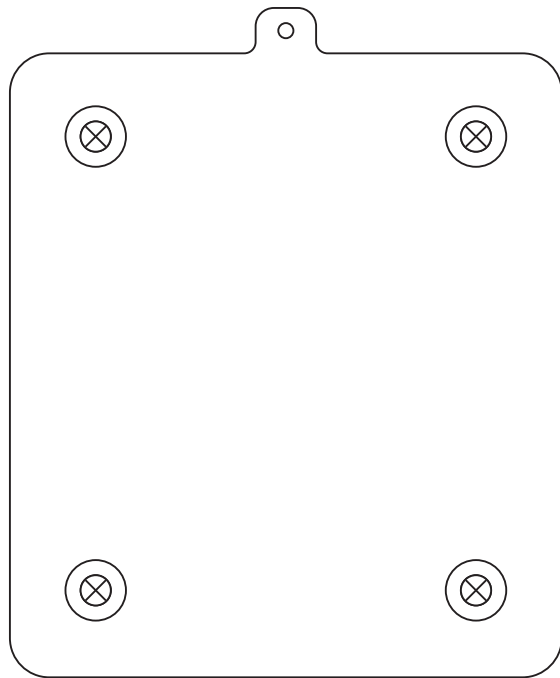

Šablóna pre montáž kamery

Technická podpora, Helpdesk

✉ www.iget.eu/cs/helpdesk-centrum-cs

🌐 <https://helpdesk.intelek.cz/>



SMART HD SECURITY SYSTEM

Instrukcja użytkownika - PL



Model: HGNVK-88002P / 88004P / 88006P

Zawartość

Co jest w opakowaniu	2
KROK 1: Początkowe ustawienia	3
KROK 2: Konfigurowanie NVR	4
KROK 3: Łączenie z Homeguardsafe	5
KROK 4: Instalowanie kamer	7
Parowanie aparatu	11
Ładowanie pakietu zasilania	12
Rozwiązywanie problemów	13

Co jest w opakowaniu



1080p Wireless NVR

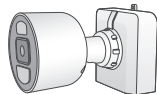

Kamery



Akumulatory Power Pack



Anteny kamery



Mysz USB

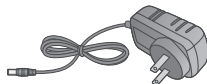

Adapter 12V 2A (rejestrator)



Adapter 5V 2A (Power Pack)

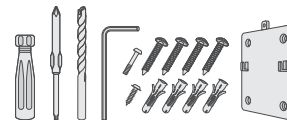

Zestaw montażowy



Kabel sieciowy 1m



Płyta CD z oprogramowaniem

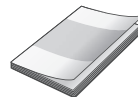

Instrukcje obsługi



Naklejki ostrzegawcze

Krok 1 Początkowe ustawienia

Zanim zaczniesz, musisz przygotować bezprzewodowe kamery i zasilacze.

- 1 Zdejmij etykietę **PLEASE REMOVE** obejmującą kontakty na każdym Power Pack. Włóż naładowane pakiety zasilania do każdej podstawy kamery. Przesuwaj w górę, aż Power Pack „kliknie” na miejsce.

Uwaga: Pakiety zasilające są w pełni naładowane bez konieczności wstępnego ładowania.

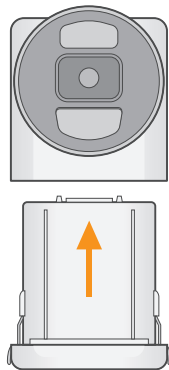

- 2 Obróć pierścień regulacyjny w pobliżu podstawy kamery w kierunku przeciwnym do ruchu wskazówek zegara, aby poluzować i zmienić położenie każdej kamery, jak pokazano poniżej. Podłącz jedną z białych anten do każdej kamery.

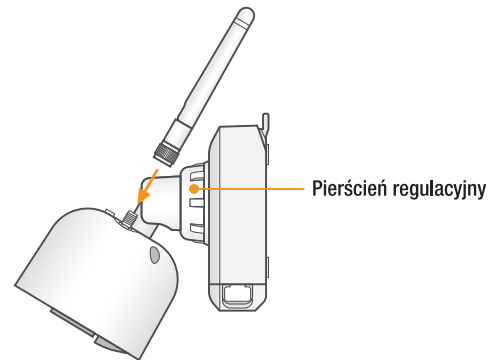

Krok 2 Konfigurowanie NVR

Następnie musisz skonfigurować NVR i podłączyć go do swojej sieci.

- 1 Podłącz NVR do routera za pomocą dołączonego kabla Ethernet.

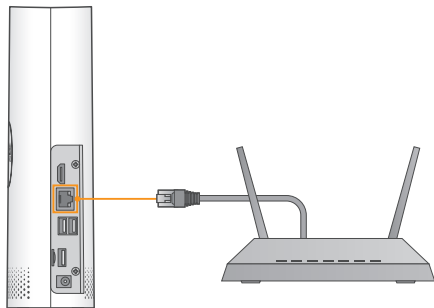

- 2 Podłącz dołączony zasilacz do NVR. Poczekaj kilka minut na uruchomienie systemu.

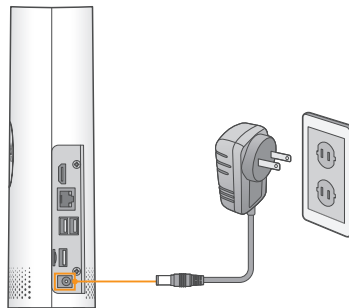

Opcjonalnie: pełna konfiguracja NVR

- Niniejszy przewodnik opisuje tylko podstawowe ustawienia NVR. Ta instalacja jest przeznaczona dla użytkowników, którzy chcą monitorować swój system za pomocą bezpłatnej aplikacji Homeguardsafe na smartfonie lub tablecie.
- Możesz użyć interfejsu NVR do sterowania bezprzewodowym systemem bezpieczeństwa. Podłącz dołączoną mysz USB do jednego z portów USB oznaczonych Mysz / Kopia zapasowa i podłącz monitor za pomocą kabla HDMI (brak w zestawie). Szczegółowe informacje można znaleźć w dołączonym Podręczniku szybkiego połączenia.

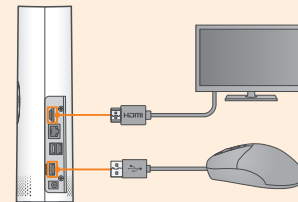

Krok 3 Łączenie z Homeguardsafe

- 1 Aby uzyskać najlepsze wrażenia, pobierz aplikację Homeguardsafe na swój smartfon, skanując poniższy kod QR lub szukając Homeguardsafe w App Store lub Google Play.
- 2 Stuknij ikonę **Homeguardsafe**, Kran  a b y otworzyć menu. **“Lista urządzeń / Device List”** → **“+”**
- 3 Zeskanuj kod QR z tyłu NVR za pomocą aparatu na smartfonie lub tablecie.

Available on the
App Store



iOS - iPhone & iPad

ANDROID APP ON
Google play





Android - Phone & Pad

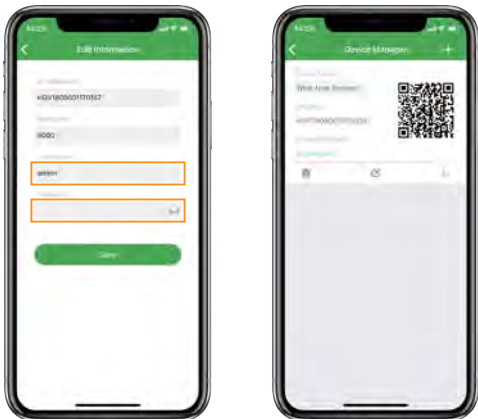

- 4 Wprowadź nazwę użytkownika NVR (**domyślnie: admin**) i hasło (domyślnie: pusty). Dotknij „**Zapisz/Save**”.

Uwaga: pamiętaj, aby zmienić hasło, patrz Przewodnik szybkiego połączenia, aby uzyskać szczegółowe informacje. Jeśli zmieniłeś hasło urządzenia, powinieneś także zmienić hasło w aplikacji i połączyć się ponownie.



- 5 Twój system pojawi się na ekranie głównym aplikacji. Dotknij każdego kanału przy podłączonym aparacie stuknij przycisk odtwarzania,  aby przesyłać strumieniowo wideo na żywo.

Uwaga: Jeśli nie widzisz wideo z jednej lub więcej kamer, upewnij się, że usunięto etykietę **PLEASE REMOVE** z zasilacza. Jeśli problem nadal występuje, zapoznaj się z sekcją „Rozwiązywanie problemów” na końcu tego dokumentu.



Krok 4 Instalowanie kamer

Bezprzewodowe kamery wykorzystują pasywny czujnik podczerwieni (PIR), aby zapewnić nagrywanie wideo tylko po wykryciu ruchu. Postępuj zgodnie z poniższymi wskazówkami, aby uzyskać dokładniejsze wykrywanie ruchu i zoptymalizować żywotność baterii:

- Zobacz zdjęcia po prawej stronie, aby uzyskać idealną konfigurację. Zaleca się umieszczenie kamery co najmniej 2,1 m nad ziemią i nachylenie jej lekko w dół w kierunku obszaru monitorowania, z wyłączeniem miejsc ruchliwych (np. Chodników lub dróg).
- Upewnij się, że obraz z kamery jest wolny od przeszkód (np. Gałęzi drzew).
- Umieść kamerę w odległości nie większej niż 20 stóp / 6,1 m od obszaru, który chcesz monitorować.
- Zobacz sekcję „Optymalizacja wykrywania ruchu” w Przewodniku szybkiego połączenia, aby dostosować ustawienia ruchu dla każdej kamery w systemie.
- Upewnij się, że skonfigurowałeś obszar aktywny do wykrywania ruchu, tak aby zostały wybrane tylko interesujące obszary. Szczegółowe informacje zawiera sekcja „Optymalizacja wykrywania ruchu”.
- Aby uzyskać najlepszą wydajność, ustaw aparat w taki sposób, aby interesujące obiekty przesuwały się z boku na bok na obrazie z kamery, zamiast przesuwać się z przodu lub z tyłu od aparatu.
- Zainstaluj kamerę w zasięgu rejestratora.
- Ten aparat jest odporny na warunki atmosferyczne do użytku na zewnątrz (IP66). Zaleca się instalację w osłoniętym miejscu.
- Żywotność baterii zależy od temperatury, ustawień i liczby zdarzeń.

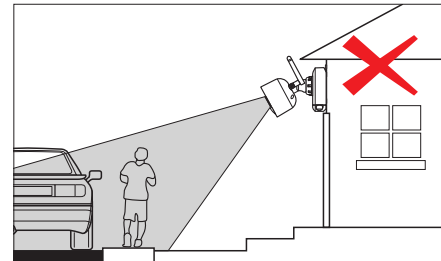
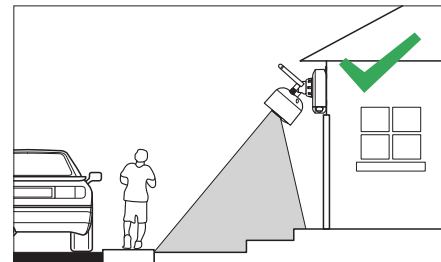

Postępuj zgodnie z poniższymi instrukcjami, aby zabezpieczyć kamerę. Zalecane jest zapoznanie się z sekcją „Wskazówki dotyczące instalacji”, aby pomóc w wyborze dobrych miejsc montażu.

- 1 Ustaw wspornik montażowy w żądanej pozycji montażowej. Zaznacz otwory przez wspornik montażowy (pokazany jako pomarańczowy X na poniższym rysunku).
- 2 Wywierć otwory w miejscach oznaczonych dla śrub montażowych za pomocą dołączonego wiertła (dostarczonego w zestawie narzędzi z systemem bezprzewodowym).

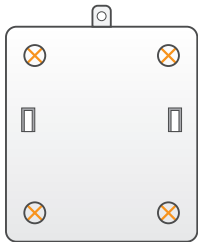

Uwaga:

Aby ułatwić instalację kamery, możesz zastosować dołączone naklejki lokalizacji uchwytów do miejsca, w którym chcesz zainstalować kamerę.

- 3 Przymocuj wspornik do powierzchni montażowej za pomocą dołączonych śrub montażowych (x 4). Upewnij się, że wszystkie śruby są mocno dokręcone.

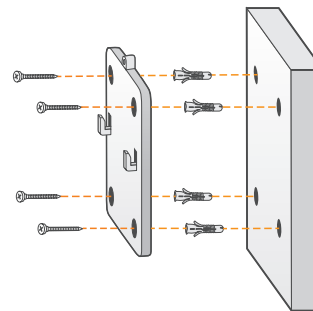

Uwaga:

- Włóż dołączone kotwy do płyt kartonowo-gipsowych, jeśli montujesz kamerę na suchej ścianie.
- Otwór w górnej części wspornika montażowego zostanie użyty krokowo, 5 po przymocowaniu kamery do płyty montażowej.

- 4 Opuść podstawę kamery na wspornik montażowy, tak aby 2 zaczepy we wsporniku montażowym zablokowały się w 2 szczelinach w podstawie kamery.

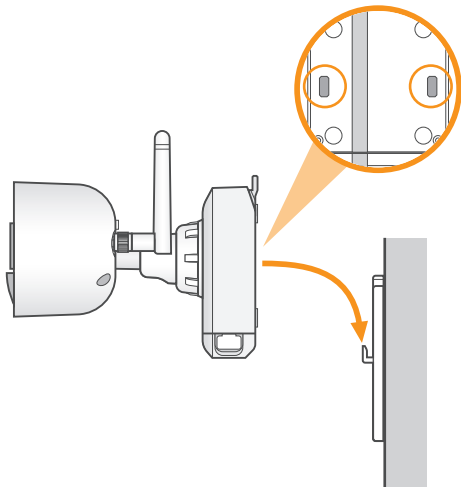

- 5 Włóż śrubę zabezpieczającą przez elementy mocujące w górnej części podstawy kamery i wspornik montażowy, aby przymocować kamerę do wspornika montażowego. Dokręć za pomocą dołączonego śrubokręta (dostarczonego w zestawie narzędzi z systemem bezprzewodowym).

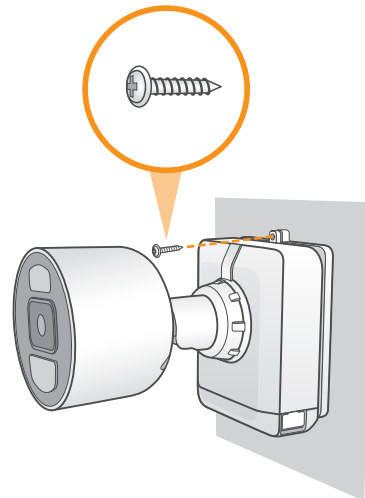

- 6 OPCJONALNIE:** Dokręć wstępnie zamontowaną śrubę blokującą na podstawie Power Pack za pomocą dołączonego śrubokrętu (dostarczonego w zestawie narzędzi z systemem bezprzewodowym).

Uwaga: Będziesz musiał poluzować śrubę blokującą, aby usunąć Power Pack w przyszłości.

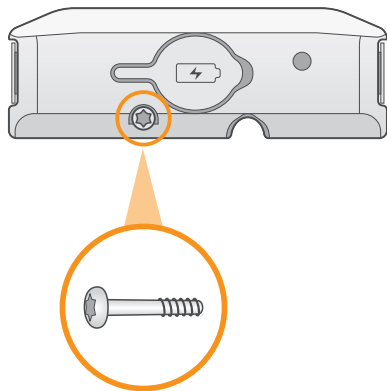

- 7** Obróć pierścień regulacyjny w pobliżu podstawy kamery w kierunku przeciwnym do ruchu wskazówek zegara, aby poluzować i zmienić położenie kamery. Przytrzymaj kamera pod żądanym kątem i dokręć pierścień regulacyjny całkowicie, aby zamocować kamerę na miejscu.

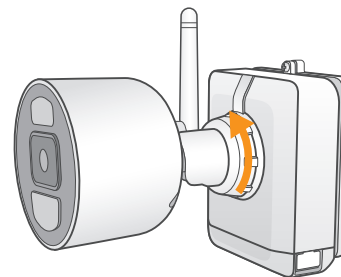

Uwaga: Ten aparat jest wyposażony w automatyczny filtr odcinający podczerwień. Gdy kamera zmienia tryb oglądania dzień / noc, z aparatu może być słyszalny słyszalny odgłos klikania. To kliknięcie jest normalne i wskazuje, że filtr aparatu działa.

Sparuj kamera z systemem

Twoje kamery powinny być sparowane z rejestratorem i gotowe do użycia z opakowania. Jeśli kamera rozpadnie się lub zakupisz bezprzewodową kamerę dodatkową (maks. 6 kamer na system), postępuj zgodnie z poniższymi instrukcjami

- 1 W oknie podglądu na żywo/Live view wybierz dowolny wolny kanał dla kamery i kliknij ikonę  Parowanie/Pair Wyświetlany jest timer na 30 sekund.

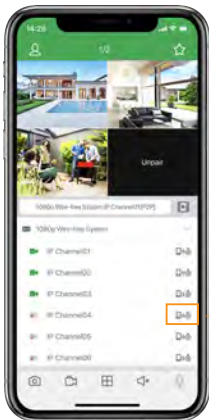

- 2 Naciśnij i przytrzymaj przycisk parowania w kamerze 3 sekundy

Uwaga: „Parowanie udane/Pairing successful” powinno pojawić się na ekranie. Jeśli ten komunikat nie pojawi się, powtórz powyższe kroki.

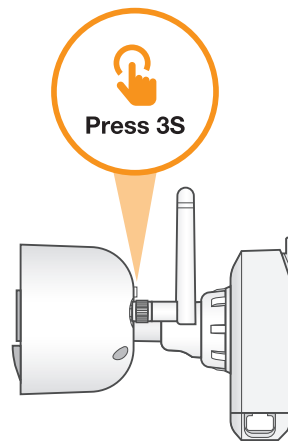

Ładowanie baterii - Power Pack

Użyj dołączonego zasilacza (dostarczonego wraz z akcesorium z systemem bezprzewodowym), aby naładować zasilacz. Podłącz zasilacz do portu micro USB na zasilaczu. Wskaźnik LED na zasilaczu pokazuje stan ładowania (musi być podłączony).

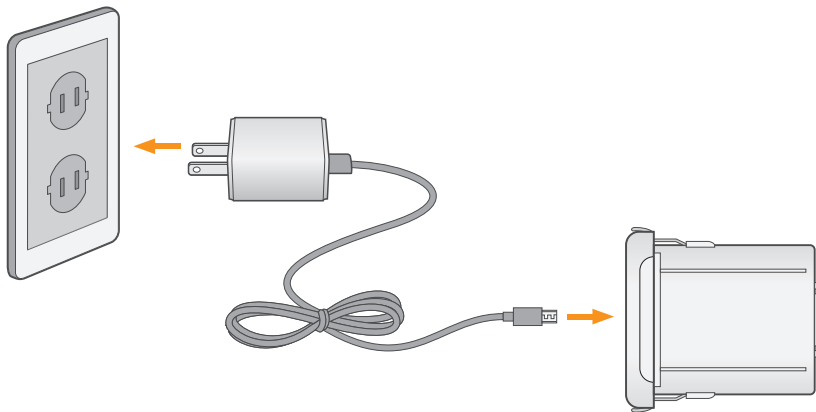

Bateria Power Pack	Czas ładowania
2-článková	6 hod.
3-článková	8 hod.

LED	Znaczenie
● Zielony	W pełni naładowany
● Czerwony	Ładowanie w toku

Uwaga:

Dioda Power Pack świeci na czerwono, gdy temperatura bezpiecznego ładowania wynosi 0–45 ° C (32–113 ° F). W tym stanie kamera pozostaje zasilana, ale Power Pack nie ładuje się poza bezpiecznym zakresem temperatur.

Rozwiązywanie problemów

Problem	Rozwiązanie
Brak obrazu / sygnału	<ul style="list-style-type: none">• Upewnij się, że kamera jest podłączona do kompatybilnego NVR.• Upewnij się, że Power Pack jest prawidłowo włożony do podstawy kamery.• Upewnij się, że usunąłeś etykietę PLEASE REMOVE z Power Pack.• Podłącz zasilacz do Power Pack, aby upewnić się, że Power Pack jest naładowany. Wskaźnik LED na zasilaczu świeci na zielono przy pełnym naładowaniu, czerwony na mniej niż pełne naładowanie.• Usuń przeszkody między NVR a kamera. Materiały takie jak cegła, beton i drewno mogą znacząco wpływać na siłę sygnału bezprzewodowego.• Spróbuj zmienić położenie kamery, NVR lub oba, aby poprawić odbiór.
Żywotność baterii jest za krótka	<ul style="list-style-type: none">• Upewnij się, że kamera nie jest skierowana na obszar o dużym natężeniu ruchu. Ustaw kamera tak, aby rejestrował tylko interesujące obszary bez widocznych na zdjęciu obszarów o dużym natężeniu ruchu (np. Ruchliwy chodnik lub jezdnia).• Wideo na żywo jest oglądane zbyt często. Wyświetlanie wideo na żywo często wpływa na wydajność baterii.• Upewnij się, że ustawiłeś obszar aktywny i ustawienie odległości dla wykrywania ruchu, aby ograniczyć fałszywe alarmy. Aby uzyskać szczegółowe informacje, patrz „Optymalizacja wykrywania ruchu” w Przewodniku szybkiego połączenia.• Żywotność baterii zależy od temperatury, ustawień i liczby zdarzeń.
Obraz upada	<ul style="list-style-type: none">• Przesuń kamera bliżej NVR.• Spróbuj zmienić położenie kamery, NVR lub oba, aby poprawić odbiór.

Problem	Rozwiązanie
Obraz jest lub stał się nierówny	<ul style="list-style-type: none"> • Obraz może ulec zniekształceniu w przypadku mniejszej liczby klatek na sekundę (np. 6 klatek na sekundę w porównaniu z wyższymi 15 klatkami na sekundę). Może to być związane z siłą sygnału lub rozdzielczością kamery. • Upewnij się, że rozdzielczość kamery jest ustawiona na 720p za pomocą aplikacji Homeguardsafe lub NVR. • Przesuń kamera bliżej NVR. • Usuń przeszkody między NVR a kamera.
Kamera nie wykrywa ruchu	<ul style="list-style-type: none"> • Kamera może znajdować się zbyt daleko od obszaru zainteresowania. Staraj się trzymać kamera w odległości 20 stóp / 6,1 od obszaru, który chcesz monitorować. • Przejrzyj sekcje „Wskazówki dotyczące instalacji” i „Optymalizacja wykrywania ruchu”, aby upewnić się, że kamera jest zainstalowana w optymalnej lokalizacji, a wykrywanie ruchu jest prawidłowo skonfigurowane.
Obraz jest zbyt jasny	<ul style="list-style-type: none"> • Upewnij się, że kamera nie jest skierowany bezpośrednio na źródło światła (np. Słońce lub światło punktowe). • Przenieś kamera w inne miejsce.
Nocna wizja nie działa	<ul style="list-style-type: none"> • Nocna wizja aktywuje się, gdy spada poziom światła. Obszar może mieć za dużo światła.
Obraz nie jest jasny	<ul style="list-style-type: none"> • Sprawdź obiektyw kamera pod kątem zabrudzeń, kurzu, pajęczyn. Wyczyść obiektyw miękką, czystą szmatką. • Zbyt duża ingerencja w środowisko wpłynie na przejrzystość obrazu. Przenieś kamera w inne miejsce.
Jasne miejsce na wideo podczas oglądania w nocy	<ul style="list-style-type: none"> • Nocna wizja odbija się po skierowaniu kamery przez okno. Przenieś kamera w inne miejsce.

Gwarancja i wsparcie

W przypadku gospodarstw domowych: Ten symbol (przekreślony symbol pojemnika na śmieci) na produkcie lub dokumentacji towarzyszącej oznaczają, że zużyte urządzenia elektryczne i elektroniczne nie powinny być wyrzucane razem z odpadami komunalnymi. Aby zapewnić prawidłową utylizację produktu do wyznaczonego punktu zbiórki, gdzie zostaną przyjęte bezpłatnie. Właściwa likwidacja tych produktów pozwoli zachować cenne zasoby naturalne i uniknięcie negatywnego wpływu na środowisko i zdrowie ludzi, które mogłoby być spowodowane niewłaściwym utylizacji odpadów. Aby uzyskać więcej informacji, proszę skontaktować się z lokalnymi władzami lub najbliższego punktu zbiórki. W przypadku niewłaściwej utylizacji tych odpadów może odbywać się zgodnie z przepisami krajowymi dotyczącymi grzywien. Informacja dla użytkowników zużytego sprzętu elektrycznego i elektronicznego (wykorzystanie korporacyjnych i biznesowych): Dla prawidłowej utylizacji sprzętu elektrycznego i elektronicznego wniosku szczegółowych informacji od sprzedawcy lub dostawcy. Informacja dla użytkowników utylizacji urządzeń elektrycznych i elektronicznych w krajach spoza Unii Europejskiej: Powyższy symbol (przekreślony symbol pojemnika na śmieci) jest ważny tylko w Unii Europejskiej. Dla właściwej utylizacji sprzętu elektrycznego i elektronicznego, należy poprosić o szczegółowe informacje na temat lokalnych władz lub od sprzedawcy. Wszystko wyraża kontenera na kółkach symbol umieszczony na produkcie, opakowaniu lub materiałów drukowanych.

Inne środki

Przestrzegać zasad pracy z urządzeniami elektrycznymi i kablami sieciowego, aby być podłączone do odpowiednich gniazd elektrycznych. Użytkownikowi nie wolno demontować urządzenia lub wymieniać części. Podczas otwierania lub zdejmowania pokryw, które nie pierwotnie zaprojektowane, istnieje ryzyko porażenia prądem. Nieprawidłowe urządzenia Ponowny montaż i ponowne uruchomienie również ryzyko porażenia prądem.

Deklaracja zgodności:

Firma INTELEK spol. s r.o. oświadcza, że HGNVK88002P(HGNVK-88002P), HGNVK88004P(HGNVK-88004P), HGNVK88006P(HGNVK-88006P) jest zgodny z zasadniczymi wymaganiami oraz pozostałymi stosownymi postanowieniami Dyrektywy 2014/53/EU. Produkt jest przeznaczony do sprzedaży bez ograniczeń w EU. Okres gwarancji jest produktem 24 miesięcy, chyba że ustalono inaczej. Deklarację zgodności można pobrać ze strony internetowej www.iget.eu

Ograniczenia w zakresie korzystania z sieci WiFi:

Włochy - Warunki sieci WiFi opisano w Kodeks elektronicznej komunikacji.

Norwegia - ograniczenia w 2,4 GHz odnosi się tylko do obszaru około 20 km od miejscowości Ny-Ålesund.

Urządzenie spełnia wymagania określone w ogólnym zezwoleniu, Urząd Telekomunikacyjny.

RoHS: Części wykorzystane w urządzeniu spełniają wymogi i ograniczenia wykorzystania niebezpiecznych substancji w urządzeniach elektrycznych i elektronicznych i są zgodne z dyrektywą 2011/65/EU. Oświadczenie o RoHS można pobrać ze strony internetowej www.iget.eu.

Wyłącznym importerskim produktom IGET dla EU:

INTELEK spol. s r.o., Ericha Roučky 1291/4, 627 00 Brno

SUPPORT: <http://www.iget.eu/helpdesk>

Copyright © 2020 INTELEK spol. Wszelkie prawa zastrzeżone.



AT	BE	CY	CZ	DK	EE	FI	MT	NL	PL	PT	SK
SI	ES	DE	GR	HU	IE	IT	LV	LT	GB	IS	LI
NO	CH	BG	HR	RU	RO	FR	SE	LU	TR		

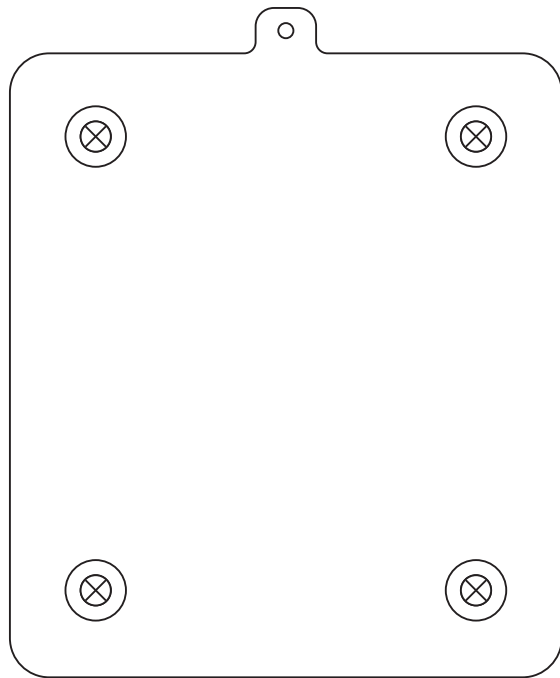

Szablon do montażu kamery

Technická podpora, Helpdesk

✉ www.iget.eu/cs/helpdesk-centrum-cs

🌐 <https://helpdesk.intelek.cz/>