

the FoodCycler™

SWR550



CZ RYCHLÝ PRŮVODCE

Sage®



Obsah

- 11 Popis vašeho nového spotřebiče
- 12 Ovládací panel
- 13 Vlastnosti vašeho nového spotřebiče
- 15 Sestavení vašeho nového spotřebiče
- 16 Ovládání vašeho nového spotřebiče
- 23 Péče a čištění
- 25 Řešení potíží

Důležitá bezpečnostní opatření

My v Sage® si uvědomujeme důležitost bezpečnosti. Navrhujeme a vyrábíme spotřebiče především s velkým důrazem na vaši bezpečnost. Nicméně vás prosíme, abyste při používání elektrického spotřebiče byli opatrní a dodržovali následující bezpečnostní opatření.

DŮLEŽITÁ BEZPEČNOSTNÍ OPATŘENÍ

PŘEČTĚTE SI VŠECHNY POKYNY PŘED POUŽITÍM A ULOŽTE PRO POUŽITÍ V BUDOUCNU.

- Návod v plném znění je dostupný na stránkách sageappliances.com.

Při používání elektrických zařízení je třeba dodržovat základní bezpečnostní opatření, mezi která patří:

- Před prvním použitím se ujistěte, že napětí ve vaší síťové zásuvce odpovídá napětí uvedenému na typovém štítku ve spodní části přístroje.
- Pečlivě si přečtěte všechny instrukce před prvním ovládáním spotřebiče a uchovejte na bezpečném místě pro případ použití v budoucnu.
- Před prvním použitím odstraňte a bezpečně

ekologicky zlikvidujte veškerý obalový materiál a reklamní štítky.

- Z důvodů vyloučení rizika zadušení malých dětí odstraňte ochranný obal zástrčky síťového kabelu tohoto spotřebiče a bezpečně jej zlikvidujte.
- Spotřebič nestavte během použití na okraj pracovní desky nebo stolu.
- Ujistěte se, že je povrch rovný, čistý a není potřísněn vodou nebo jinou tekutinou.
- Nepoužívejte spotřebič na kovové podložce, jako je např. odkapávací dřež.
- Nestavte spotřebič na plynový nebo elektrický sporák ani do jeho blízkosti nebo do míst, kde by se mohl dotýkat jiného zahřátého spotřebiče.
- Spotřebič neprovozujte

na nakloněném povrchu. Nemanipulujte se spotřebičem, zatímco je zapnutý.

- Nezakrývejte ventilační otvory, když je spotřebič v provozu.
- Nikdy nepoužívejte spotřebič bez řádně instalované nádoby.
- Nikdy nezapínejte spotřebič, když je nádoba prázdná.
- Nikdy se nedotýkejte vnitřních částí spotřebiče, zatímco je v provozu, neboť jsou velmi horké.
- Vždy provozujte spotřebič na stabilním a teplovzdušném povrchu. Nepoužívejte spotřebič na povrchu opatřeném látkou, v blízkosti závěsů nebo jiných hořlavých látek.
- Doporučujeme uchovávat spotřebič na otevřeném místě, aby byla zajištěna lepší cirkulace vzduchu

a vlhkosti.

- Horký vzduch, který vychází ze zadní části spotřebiče, může být velmi vlhký. Zajistěte dostatečný volný prostor (minimálně 20 cm) nad a po stranách spotřebiče, abyste zabránili tvorbě kondenzované vody na stěnách.
- Zatímco je spotřebič v provozu, z ventilačních otvorů v zadní části spotřebiče uniká horký vzduch. Vždy udržujte své ruce a obličej v dostatečné vzdálenosti od horkého vzduchu a ventilačních otvorů.
- Nikdy nepoužívejte spotřebič bez řádně instalovaného zadního krytu, jelikož dostupné vnitřní komponenty spotřebiče jsou velmi horké během i po skončení provozu.
- Nikdy se nepokoušejte

odstraňovat bezpečnostní víko ani zadní kryt ze spotřebiče během jeho provozu. Pokud by bylo víko odstraněno a poškozeno, mohlo by dojít ke zneplatnění záručního plnění.

V opačném případě může dojít ke zranění.

- Před každým zapnutím otřete vnější povrch nádoby a odstraňte veškeré zbytky potravin z vnějšího povrchu nádoby i z topného tělesa uvnitř spotřebiče.
- Tento spotřebič je navržen pouze pro kompostování **ORGANICKÉHO ODPADU** z domácnosti. Nevkládejte odpad jiného než potravinového původu.
- Nevkládejte do nádoby tvrdé potraviny, jako

- jsou tvrdé kosti nebo jiné podobné potraviny, neboť mohou poškodit nádobu i spotřebič.
- Nepřeplyňte nádobu. Vždy dodržujte rysku maxima vyznačenou na vnitřní stěně nádoby.
 - Nestlačujte potraviny silou, pokud je nádoba plná a množství překročilo rysku maxima. Nadměrné množství potravin v nádobě může způsobit zablokování a poškození motoru i spotřebiče.
 - Nepokládejte na horní část spotřebiče žádné předměty.
 - Nevkládejte žádnou část spotřebiče do myčky s výjimkou nádoby.
 - Abyste zabránili vzniku popálenin nebo zranění osob, vždy používejte ochranné podložky nebo kuchyňské chňapky při vkládání, vyjímání nebo přemísťování jakékoliv části ze spotřebiče, zatímco je horký. Případně nechte spotřebič zcela vychladnout před další manipulací.
 - Vždy dbejte zvýšené opatrnosti, když vyjímáte jakékoli příslušenství nebo likvidujete odpad z domácnosti z nádoby.
 - Doporučujeme používat pouze příslušenství, které je se spotřebičem dodáváno.
 - Používání příslušenství neschváleného výrobcem spotřebiče Sage může způsobit zranění.
 - Neovládejte spotřebič jiným způsobem, než jak je uvedeno v tomto návodu k použití.
 - Před použitím se vždy ujistěte, že je spotřebič správně sestaven.

Dodržujte instrukce v tomto návodu k obsluze.

- Spotřebič se nespustí, pokud nebude správně sestaven a bezpečnostní víko nebude řádně instalováno.
- Ujistěte se, že je bezpečnostní víko řádně instalováno před spuštěním spotřebiče.
- Spotřebič není určený k ovládání externím časovačem nebo samostatným dálkovým ovladačem.
- Když je spotřebič v provozu nebo je uložen, neskladujte na jeho horní části žádné předměty.
- Vždy se ujistěte, že je spotřebič vychladlý, vypnutý a přívodní kabel je odpojen síťové zásuvky před jeho přemístěním.
- Vždy odpojte spotřebič ze síťové zásuvky,

pokud jej budete nechávat bez dozoru a před jeho montáží, demontáží nebo čištěním.

- Nestavte spotřebič na přímé sluneční světlo. Vyblednutí barvy nebo změna barevného odstínu se může vyskytnout, pokud je spotřebič vystaven stálému UV záření.
- Udržujte spotřebič čistý. Dodržujte instrukce o čištění uvedené v tomto návodu k obsluze.

TECHNICKÉ ÚDAJE

DOBA POUŽITELNOSTI FILTRU	CCA 3–4 MĚSÍCE [^] (NEBO 500 HODIN PROVOZU) CO NASTANE DŘÍVE
Provozní režimy	Sušení, drcení, chlazení
Rozměry spotřebiče (mm)	(Š) 280 x (H) 320 x (V) 360
Příkon	220–240 V 50/60 Hz
Výkon	500 W
Spotřeba energie (v provozu)	cca 0,8 kWh / cyklus
Spotřeba energie (pohotovostní režim)	2 kWh / měsíc
Doba zpracování organického odpadu	cca 4–6 hodin*
Snížení objemu odpadu	cca více než 80 %**
Objem nádoby	cca 2 l

[^] Světelná kontrolka výměny filtrů se rozsvítí, jakmile je třeba je vyměnit.

* Standardní doba zpracování trvá v průměru 4–6 hodin. Doba se může měnit v závislosti na typu organického odpadu a na jeho celkové vlhkosti. Maximální doba zpracování je 8 hodin. Doba chlazení může trvat až dalších 30 minut.

** Objem obsahu nádoby se může snížit až o 80 % v závislosti na množství a vlhkosti obsahu organického odpadu, který bude zpracován.

DŮLEŽITÉ BEZPEČNOSTNÍ POKYNY PRO POUŽÍVÁNÍ VŠECH ELEKTRICKÝCH ZAŘÍZENÍ

- Před použitím zcela odviňte přívodní kabel.
- Připojte zástrčku přívodního kabelu pouze do 220V nebo

240V síťové zásuvky.

- Tento spotřebič musí být zapojen pouze do řádně uzemněné zásuvky. V případě pochybností se poraďte s kvalifikovaným elektrikářem.
- Za žádných okolností nikdy neupravujte zástrčku přívodního kabelu ani nepoužívejte adaptér.
- Nestavte spotřebič na ani do blízkosti zdroj tepla, jako jsou plotýnky, trouby nebo topidla.
- Umístěte spotřebič v minimální vzdálenosti 20 cm od stěn, závěsů, záclon a jiných hořlavých materiálů. Okolo spotřebiče ponechte dostatečný prostor k zajištění správné cirkulace vzduchu.
- Přívodní kabel nenechávejte viset přes okraj stolu nebo

pracovní desky, dotýkat se horkých ploch nebo se zamotat.

- Tento spotřebič je určený pouze pro použití v domácnosti. Nepoužívejte spotřebič k jiným účelům, než ke kterým je určen. Nepoužívejte tento spotřebič v pohybujících se vozidlech nebo na lodi. Nepoužívejte spotřebič venku. **V opačném případě může dojít ke zranění.**
- Tento spotřebič nesmí používat osoby (včetně dětí) s omezenými fyzickými, smyslovými nebo duševními schopnostmi a osoby s nedostatkem zkušeností a znalostí, pokud nejsou pod dozorem nebo neobdrželi pokyny pro používání spotřebiče od osoby odpovědné za jejich bezpečnost.
- Děti musí být pod dozorem, aby se zajistilo, že si se spotřebičem nebudou hrát.
- Tento spotřebič nesmí používat děti.
- Spotřebič vypněte, vypněte vypínač síťové zásuvky, pokud je jím vybavena, a napájecí kabel odpojte od síťové zásuvky vždy, když má zůstat bez dozoru.
- Před čištením vždy vypněte spotřebič, vypněte vypínače síťové zásuvky, pokud je jím vybavena, přívodní kabel odpojte od síťové zásuvky, odpojte přívodní kabel od spotřebiče, pokud je vyjímatelný, a nechte všechny části zcela vychladnout po ukončení používání.
- Abyste zabránili úrazu elektrickým proudem, neponořujte přívodní kabel, zástrčku

- přívodního kabelu ani spotřebič do vody nebo jiné tekutiny; zajistěte, aby tyto části nepřišly do kontaktu s vlhkostí, pokud instrukcí k čištění není uvedeno jinak.
- Jakoukoli jinou údržbu kromě běžného čištění je nutné svěřit autorizovanému servisnímu středisku Sage.
 - Doporučujeme provádět pravidelnou kontrolu spotřebiče. Abyste zabránili vzniku nebezpečné situace, nepoužívejte spotřebič, pokud je přívodní kabel, zástrčka přívodního kabelu nebo spotřebič jakkoli poškozen. Veškeré opravy je nutné svěřit nejbližšímu autorizovanému servisnímu středisku.
 - Děti si se spotřebičem nesmějí hrát.
 - Čištění prováděné uživatelem nesmějí provádět děti, pokud nejsou starší 8 let a pod dozorem.
 - Udržujte spotřebič a jeho přívod mimo dosah dětí mladších 8 let.
 - Doporučujeme instalovat proudový chránič (standardní bezpečnostní spínače ve vaší zásuvce), abyste tak zajistili zvýšenou ochranu při použití spotřebiče. Doporučujeme, aby proudový chránič (se jmenovitým zbytkovým provozním proudem nebyl více než 30 mA) byl instalován do elektrického obvodu, ve kterém bude spotřebič zapojen. Obráťte se na svého elektrikáře pro další odbornou radu.
 - Za bouřky by měl být odpojen přívodní

kabel od síťové zásuvky, aby se zabránilo elektrickým rázům, které mohou vznikát během bouřky a mohou nevratně poškodit spotřebič a jeho elektronické součásti.

 Tento symbol na produktech nebo  v průvodních dokumentech znamená, že použité elektrické nebo elektronické výrobky nesmí být přidány do běžného komunálního odpadu. Ke správné likvidaci, obnově a recyklaci předejte tyto výrobky na určená sběrná místa.

Další podrobnosti si vyžádejte od místního úřadu nebo nejbližšího sběrného místa.



Teplota dosažitelných ploch může být vyšší než teplota, na kterou spotřebič připravuje potraviny. Tyto části mohou i vypnutí spotřebiče zůstat horké.



Abyste zabránili vzniku úrazu elektrickým proudem, neponořujte přívodní kabel ani zástrčku do vody nebo jiné tekutiny.

**POUZE PRO DOMÁCÍ POUŽITÍ
UCHOVEJTE TYTO INSTRUKCE**



Popis vašeho nového spotřebiče

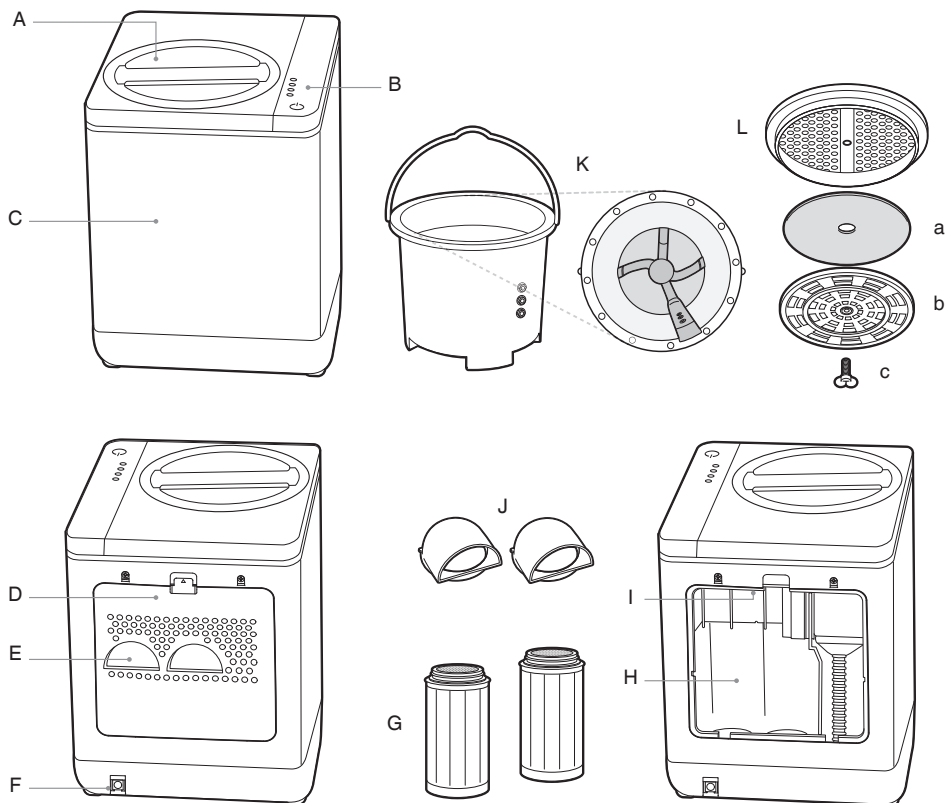

- A. Bezpečnostní víko
- B. Ovládací panel
- C. Tělo spotřebiče
- D. Zadní kryt
- E. Ventilační otvory
- F. Zdířka přívodního kabelu
- G. Sada eko-filtrů
- H. Prostor pro vložení filtrů
- I. Tlačítko RESET
- J. Nástavce filtrů

- K. Nádoba s lopatkami, které slouží k drcení organického odpadu
- L. Víko nádoby
 - a. Pěnová uhlíková vložka
 - b. Spodní kryt
 - c. Bezpečnostní šroub

BEZ VYOBRAZENÍ

- Protiskuzové nohy
- Přívodní kabel



Technické informace

220–240 V ~ 50/60 Hz 500 W

Výrobek je v souladu s požadavky EU.



Ovládací panel

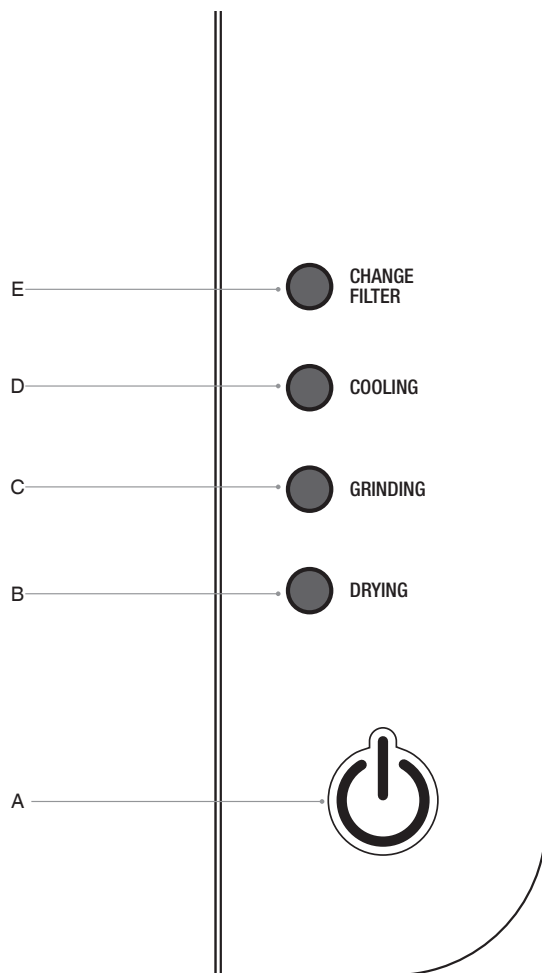

- A. Tlačítko zapnutí / vypnutí s podsvícením
- B. Světelná kontrolka procesu sušení
- C. Světelná kontrolka procesu drcení
- D. Světelná kontrolka procesu chlazení
- E. Světelná kontrolka výměny filtrů



Vlastnosti vašeho nového spotřebiče

SAGE KOMPOSTÉR FOODCYCLER

Váš Sage kompostér FoodCycler přetváří organický odpad z domácnosti na kompost ve formě lupínků, které jsou bohaté na živiny, a to díky intuitivnímu 3fázovému procesu. Kompostér FoodCycler zcela rozdrtí a vysuší téměř všechny druhy organického odpadu.

Lopatky se otáčejí uvnitř nádoby, drtí organický odpad na menší kousky, zatímco současně probíhá proces provzdušnění a zahřátí obsahu nádoby. Tím se odpad rozkládá a sterilizuje.

Fáze 1 - Sušení

Organický odpad se vysuší.

Fáze 2 - Drcení

Organický odpar se drtí a snižuje se původní obsah až o 80 % **.

Fáze 3 - Chlazení

Zchlazuje vytvořený obsah na bezpečnou teplotu.

** Objem obsahu nádoby se může snížit až o 80 % v závislosti na množství a vlhkosti obsahu organického odpadu, který bude zpracován.

Kompostér FoodCycler je vybaven následujícími částmi:

Vyjímatelná hliníková nádoba potažená porcelánem

Nádoba s lopatkami je navržena tak, aby zcela rozdrtila a zpracovala organický odpad. Je dokonale kalibrována testováním odolnosti a pevnosti.

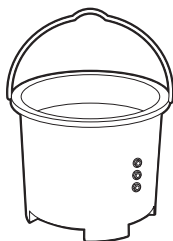

Víko nádoby s uhlíkovou vložkou

Víko nádoby, vybavené pěnovou vložkou s aktivním uhlíkem k zachycení zápachu, umožňuje hromadit organický odpad mimo spotřebič do doby, než je nádoba plná a připravená ke zpracování. Nádobu můžete uchovávat i na kuchyňské lince, a snadno tak přidávat organický odpad. Víko s uhlíkovou vložkou zachytí nepříjemný zápach. Jakmile je nádoba plná, vložte ji do kompostéru a zpracujte obsah (před vložením je nutné odstranit víko).

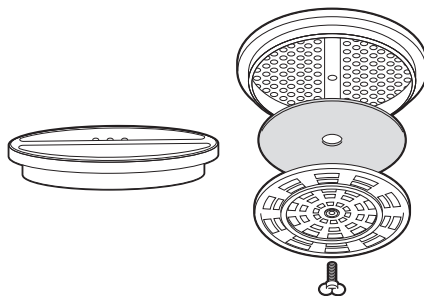

Sada 2 eko-filtrů s aktivním uhlíkem

(SWR050BLK)

Filtry s aktivním uhlíkem jsou navrženy tak, aby zamezily úniku nepříjemného zápachu během zpracování.

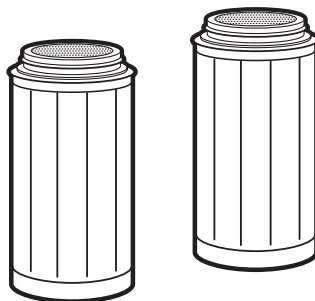

Nástavce filtrů

Dva malé nástavce filtrů dosedají těsně na eko-filtry, čímž zajišťují, že vzduch a kondenzovaná voda jsou odváděny přímo směrem k ventilačním otvorům.

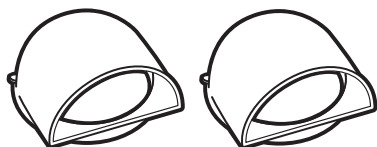

Bezpečnostní víko

Před každým použitím vložte a zajistěte bezpečnostní víko v nádobě, abyste omezili hluk během zpracování, snížili množství nepříjemného zápachu a zajistili bezpečné a spolehlivé zpracování organického odpadu. Pokud víko během provozu uvolníte, chod spotřebiče se přeruší.

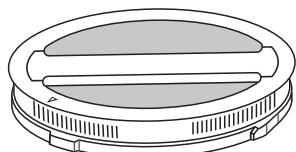

Každá z těchto částí tvoří kompletní systém kompostéru FoodCycler.



Sestavení vašeho nového spotřebiče

PŘED PRVNÍM POUŽITÍM



DŮLEŽITÉ

Ujistěte se, že jste odstranili veškerý obalový materiál z kompostéru FoodCycler, eko-filtrů a nástavců filtrů před jejich použitím.

- Odstraňte a bezpečně zlikvidujte veškerý obalový materiál a reklamní štítky/etikety z kompostéru FoodCycler.
- Odstraňte etikety z horní části eko-filtrů s aktivním uhlíkem, které následně vložte do kompostéru FoodCycler, a ujistěte se, že jsou filtry a nástavce správně umístěny v kompostéru před prvním použitím.
- Postupujte podle instrukcí v části „Výměna filtrů“ na straně 19.



DŮLEŽITÉ

Pokud byste neodstranili etikety z horní části eko-filtrů před prvním použitím, může to bránit proudění vzduchu a způsobit, že kompostér FoodCycler nebude správně fungovat.

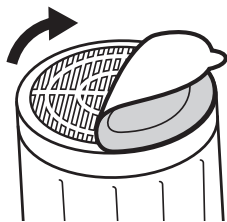

- Položte kompostér FoodCycler na plochý, rovný a suchý povrch.
- Abyste zajistili správnou cirkulaci vzduchu, umístěte kompostér FoodCycler alespoň 20 cm od stěn nebo nábytku.

- Před použitím se ujistěte, že nejsou vstupní ani výstupní otvory vzduchu blokovány.



POZNÁMKA

Pokud potřebujete kompostér FoodCycler přemístit, vždy jej uchopte oběma rukama v jeho spodní části a opatrně jej pokládejte na plochý, rovný a suchý povrch.



Ovládání vašeho nového spotřebiče

OVLÁDÁNÍ VAŠEHO KOMPOSTÉRU FOODCYCLER

1. Otočte víkem proti směru hodinových ručiček, až bude šipka na víku ukazovat symbol otevřeného zámku na horním panelu kompostéru FoodCycler. Zdvihněte jej a vyjměte.

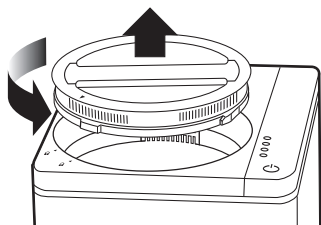

2. Uchopte nádobu za kovovou rukojeť a vyjměte ji z těla kompostéru FoodCycler směrem nahoru.

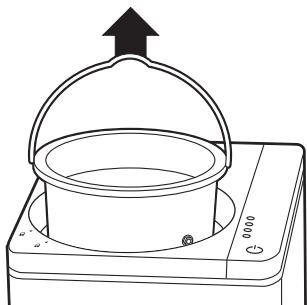

3. Do nádoby vložte organický odpad. Při plnění nepřekračujte rysku maxima.

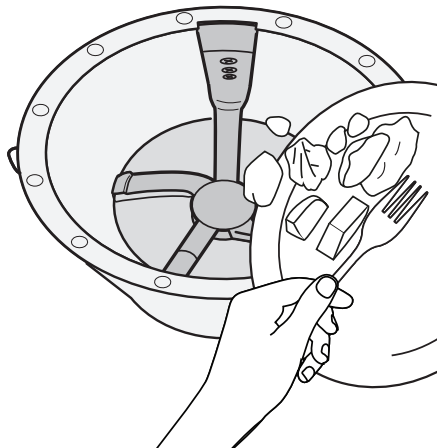

DŮLEŽITÉ

Před každým zapnutím otřete vnější povrch nádoby a odstraňte veškeré zbytky potravin z vnějšího povrchu nádoby i z topného tělesa uvnitř spotřebiče.

ORGANICKÝ ODPAD VHODNÝ PRO ZPRACOVÁNÍ V KOMPOSTÉRU FOODCYCLER

- Zbytky masa z ryb a drůbeže (bez kostí)
- Většina zbytků z ovoce a zeleniny, včetně slupek
- Obiloviny a zrna
- Sýr
- Fazole, semínka a luštěniny
- Kávévé sedliny a papírové sáčky čaje
- Vejce a skořápky
- Jídlo pro mazlíčky (bez kostí)

ORGANICKÝ ODPAD NEVHODNÝ PRO ZPRACOVÁNÍ V KOMPOSTÉRU FOODCYCLER

- Tvrdé kosti jako hovězí, jehněčí nebo vepřové
- Sladkosti nebo žvýkačky
- Olej z vaření nebo tuky
- Tvrdé pecky (z broskví, meruněk, nektarinek)
- Ořechy a jiné tvrdé skořápkové plody
- Tvrdé ovoce a zeleninové listy (např. listy z ananasu)



DŮLEŽITÉ

Tento spotřebič je navržen pouze pro kompostování ORGANICKÉHO ODPADU z domácnosti. Nevkládejte odpad jiného než potravinového původu.

Kompostér FoodCycler umí zpracovat organický odpad, který tradiční kompostéry zpracovávat neumí. Nejlepších výsledků dosáhnete, pokud naplníte nádobu širokou škálou organického odpadu.

Abyste zajistili optimálních výsledků při kompostování, smíchejte organický odpad, a to těžší s lehčími a suššími zbytky.

Vyvarujte se vyššímu podílu následujících potravin:

- škroby (chleba, koláč, rýže, těstoviny, bramborová kaše, nádivka)
- kůra citrusových plodů
- ochucovadla, dresinky, omáčky a polévky
- ořechová másla
- džemy, sladké rosoly, marmelády
- ovoce s vysokým obsahem cukru (hrozny, třešně, meloun, pomeranče, banány apod.)
- maso, mléčné výrobky a vaječné skořápky - kysaná smetana, jogurty, kyselé mléko.
- Bude obtížné zpracovat organický odpad složený z hustých, škrobových a/nebo příliš vlhkých potravinových zbytků ve velkém množství.



DŮLEŽITÉ

Pokud budete chtít zpracovat organický odpad bohatý na škrob a cukr, omáčky nebo tučné zbytky, ujistěte se, že jste jej smíchali s jiným organickým odpadem. Pokud byste takový organický odpad zpracovali bez smíchání s jiným odpadem, mohlo by dojít k tomu, že na konci procesu kompostování se výsledný kompost přichytí ke dnu nádoby a nedojte k jeho dokonalému zpracování.

Pokud je výsledný kompost nedokonale zpracován, přidejte další organický odpad a spusťte proces kompostování znovu. Ujistěte se, že jste nakrájeli dlouhé potraviny, jako jsou kukuřičné klasy, kukuřičné slupky apod., na menší kousky, neboť tyto části jsou bohaté na vlákninu a může dojít k uvíznutí okolo lopatek, pokud budou ponechány v celku.



DŮLEŽITÉ

Vždy se ujistěte, že žádné organický odpad nespadá mimo nádobu ani do kompostéru FoodCycler.

Mohlo by dojít k poškození motoru nebo jiných vnitřních komponent. Je třeba vyjmout nádobu z kompostéru FoodCycler před vložením organického odpadu. Nádobu můžete mít položenou na kuchyňské lince a plnit ji postupně organickým odpadem

během dne / týdne, dokud nebude plná. Díky víku s uhlíkovou vložkou neunikne žádný nepříjemný zápach.



DŮLEŽITÉ

Nepřeplňujte nádobu.

Ve vnitřním prostoru nádoby je vyznačena ryska maxima (asi 2 l). Nevkládejte organický odpad nad tuto rysku. Nestlačujte potraviny silou, pokud je nádoba plná a množství překročilo rysku maxima. Přeplnění nádoby můžete způsobit, že se organický odpad v kompostéru FoodCycler zasekne a nebude zpracován.

1. Naplněnou nádobu vložte do vnitřního prostoru kompostéru FoodCycler. Šipka na okraji nádoby musí být zarovnána se šipkou na vnitřní straně kompostéru FoodCycler - viz obrázky níže. Převody na spodní straně nádoby zapadnou do zámkového systému v kompostéru FoodCycler, a nádoba tak bude bezpečně usazena.

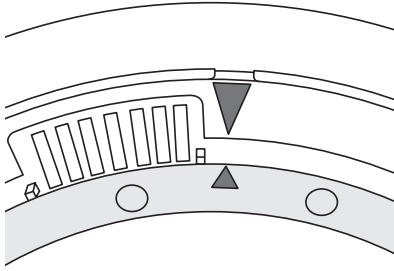

2. Vložte bezpečnostní víko do kompostéru FoodCycler na vloženou nádobu. Otočte víkem po směru hodinových ručiček, až bude šipka na víku ukazovat symbol zavřeného zámku na horním panelu kompostéru FoodCycler.

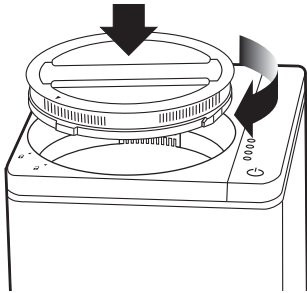

POZNÁMKA

Kompostér FoodCycler se nespustí, pokud nebude víko správně instalováno.

1. Zástrčku přírodního kabelu zapojte do síťové zásuvky 220 V nebo 240 V a přepněte vypínač zásuvky do polohy zapnuto, pokud je jím vybavena.
2. Stiskněte jednu tlačítko zapnutí / vypnutí, abyste kompostér FoodCycler zapnuli. Kompostér se uvede do pohotovostního režimu a větrák se spustí při nízké rychlosti. Podsvícení tlačítka se rozsvítí.
3. Stiskněte tlačítko zapnutí / vypnutí znovu a 3fázový proces kompostování se spustí. V každé fázi se rozsvítí příslušná světelná kontrolka zeleně.

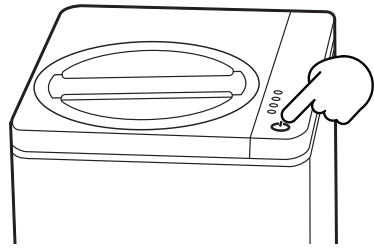

4. Kompostér FoodCycler postupně projde 3 fázemi: sušení, drcení a chlazení. Jakmile jsou všechny fáze dokončeny, zazní jednou zvukové upozornění a kompostér se přepne do pohotovostního režimu. Všechny světelné kontrolky zhasnou a kompostér FoodCycler ukončí proces kompostování. Stiskněte a podržte tlačítko zapnutí / vypnutí po asi 3 sekundy, abyste kompostér FoodCycler vypnuli. Přepněte vypínač síťové zásuvky do polohy vypnuto, pokud je jím vybavena, a odpojte zástrčku přírodního kabelu od síťové zásuvky před uvolněním víka a vyjmutím nádoby.

Přerušení procesu kompostování

Pokud zapomenete přidat organický odpad nebo máte další na přidání, zatímco je kompostér FoodCycler v provozu, můžete chod přerušit a odpad přidat.

Toto je možné pouze ve fázi sušení. Pokud byste přidali odpad v jiné fázi, nebude již dokonale zpracován. Přerušením chodu kompostéru FoodCycler za účelem přidání organického odpadu bude mít vliv na přesnost doby zpracování, což prodlouží celkovou dobu zpracování (i když cyklus nikdy nepřekročí dobu 8 hodin).

Výsledný kompost nemusí být zcela zpracován

po skončení procesu. V takovém případě můžete spustit kompostér FoodCycler znovu, aby došlo ke kompletnímu vysušení obsahu nádoby.

Abyste mohli proces přerušit, stiskněte jednou tlačítko zapnutí / vypnutí nebo uvolněte a vyjměte víko během provozu. Nasad'te víko zpět a stiskněte jednou tlačítko zapnutí / vypnutí, abyste obnovili chod spotřebiče.



DŮLEŽITÉ

Pokud je kompostér FoodCycler přetížen nebo byl provozu příliš dlouho, aktivuje se bezpečnostní pojistka a chod kompostéru FoodCycler se zastaví, aby nedošlo k poškození motoru z důvodu přehřátí. Pokud se tak stane, vypněte kompostér FoodCycler, odpojte zástrčku přívodního kabelu od síťové zásuvky a nechte jej vychladnout asi 30 minut. Jakmile je motor zcela vychladlý, budete moci kompostér znovu zapnout. Pokud je přehřátí způsobeno nadměrným množstvím odpadu v nádobě, vyjměte část odpadu a zpracujte jej v menších dávkách.

Světelné kontrolky ovládacího panelu a doba zpracování

1. Podsvícení tlačítka zapnutí / vypnutí (modrá barva) se rozsvítí, když je kompostér FoodCycler v pohotovostním režimu nebo v provozu.
2. Fáze sušení (zelená světelná kontrolka) může trvat mezi 60–100 minutami a automaticky přejde do fáze drcení, jakmile je fáze sušení dokončena.
3. Fáze drcení (zelená světelná kontrolka) je nejdelší fáze a může trvat mezi 4–6 hodinami. Jakmile je tato fáze dokončena, kompostér FoodCycler se automaticky přepne do fáze chlazení.
4. Fáze chlazení (zelená světelná kontrolka) se poslední fáze před dokončením. Fáze chlazení trvá méně než 30 minut.
5. Světelná kontrolka výměny filtrů (červená barva) se rozsvítí, když je třeba filtry vyměnit.

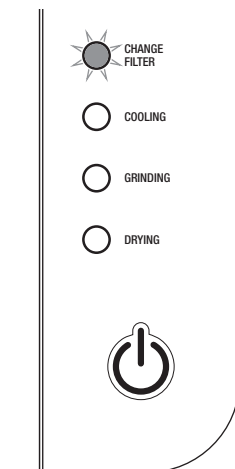

POZNÁMKA

Běžná doba zpracování trvá v průměru 4–6 hodin. Doba se může měnit v závislosti na typu organického odpadu a na jeho celkové vlhkosti. Maximální doba zpracování je 8 hodin. Doba chlazení může trvat až dalších 30 minut.

VÝMĚNA FILTRŮ

Abyste zajistili proces kompostování bez úniku nepříjemného zápachu, je třeba měnit eko-filtry pravidelně, nebo když se rozsvítí světelná kontrolka výměny filtrů.

Pokud používáte kompostér FoodCycler pravidelně, je třeba měnit filtry každé 3–4 měsíce (500 hodin provozu).

Na konci použitelnosti filtrů se rozsvítí světelná kontrolka výměny filtrů červeně, což znamená, že je třeba je vyměnit.

- Před prvním použitím odstraňte veškerý obalový materiál z eko-filtrů a nástavců filtrů. Odstraňte veškerý obalový materiál z nových filtrů před jejich vložením do kompostéru FoodCycler. Postupujte podle níže uvedených kroků.



POZNÁMKA

Vždy měňte oba filtry současně.



DŮLEŽITÉ

Filtry nejsou omyvatelné. Neponořujte žádnou část filtrů do vody, neboť může dojít k jejich poškození.

Výměna eko-filtrů:

1. Zadní kryt kompostéru FoodCycler otevřete tak, že stisknete plastovou pojistku umístěnou v horní části (označeno šipkou), abyste zadní kryt uvolnili, a vytáhněte jej směrem ven z kompostéru - viz obrázek níže. Oba nástavce filtrů, které na ně dosedají, odstraňte tak, že opatrně naklopite směrem k sobě a poté je zdvihnete nahoru a ven z kompostéru FoodCycler. Nevyhazujte nástavce filtrů.

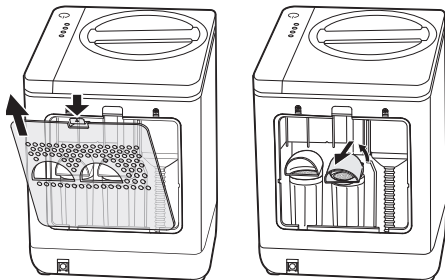

2. Abyste mohli filtry vyjmout z vnitřního prostoru kompostéru, otočte každým proti směru hodinových ručiček a udržujte je vzpřímené pozici. Vyjměte jeden po druhém.

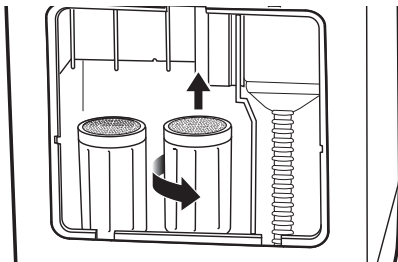

3. Odstraňte obalový materiál z nových filtrů před jejich vložením do kompostéru. Je důležité držet filtry vzpřímeně. Vložte nejdříve pravý filtr a poté levý do vnitřního prostoru kompostéru a každým otočte po směru hodinových ručiček.

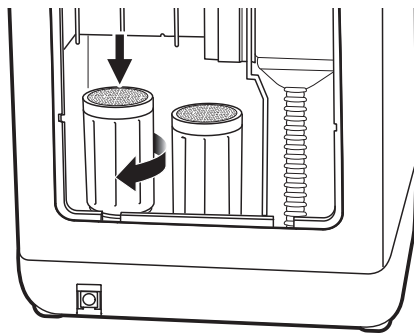

4. Na filtry nasad'te nástavce tak, aby pevně dosedaly na filtry. Zlehka na ně zatlačte, abyste se ujistili, že jsou správně nasazené.

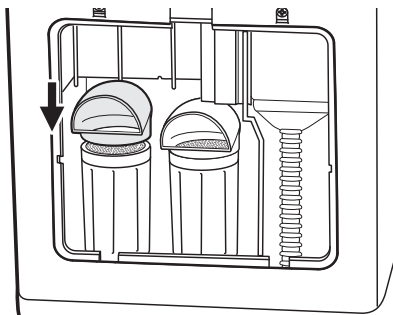

5. Na horní stěně vnitřního prostoru se nachází tlačítko RESET, kterým obnovíte odpočet hodin provozu. Stiskněte a podržte tlačítko RESET asi 3 sekundy. Světelná kontrolka výměny filtrů zhasne, což signalizuje správné provedení výměny filtrů. Vložte zadní kryt zpět.

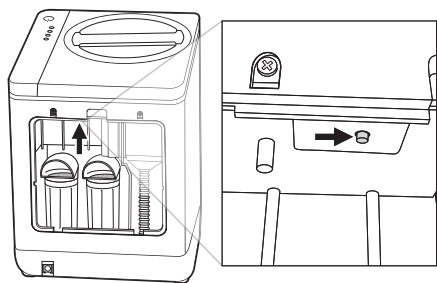

DŮLEŽITÉ

Před prvním použitím vyjměte filtry, jak je uvedeno výše, a odstraňte ochranné etikety. Neprovádějte obnovu tlačítkem RESET, pokud se nerozsvítí světelná kontrolka výměny filtrů.

VYMĚNITELNÉ FILTRY

Obráťte se na svého prodejce*, pokud potřebujete filtry zakoupit.

**Sage
FoodCycler™
model**

**Produktový kód
výměnných filtrů**

SWR550GRY

SWR050BLK

* V závislosti na obchodních podmínkách může být účtováno dopravné.

Pro další podporu se obraťte na autorizovaný servis značky Sage.

Používejte pouze originální filtry Sage, které jsou výhradně určeny pro tento spotřebič. Nepoužívejte žádné jiné filtry.



DŮLEŽITÉ

VÍKO NÁDOBY S UHLÍKOVOU VLOŽKOU

Aby bylo použití kompostéru FoodCycler pohodlnější, můžete jej uložit v kuchyňské skříňce, pod stůl, nebo dokonce mimo kuchyň na jiném přístupném místě v domě, jako je prádelna nebo garáž. Na kuchyňské lince tak můžete mít jen nádobu, do které bude shromažďovat organický odpad, a víko s uhlíkovou vložkou zabrání úniku nepříjemného

zápachu. Jakmile je nádoba plná, odstraňte víko, vložte ji do kompostéru FoodCycler a zpracujte organický odpad na úrodný kompost.

Složení bezpečnostního víka

1. Do spodní části víka nasadíte pěnovou uhlíkovou vložku.
2. Na pěnovou uhlíkovou vložku nasadíte spodní kryt.
3. Ujistěte se, že všechny části jsou správně srovnány s okrajem víka.
4. Do otvoru ve středu všech zarovnaných částí vložte bezpečnostní šroub.
5. Otočte šroubem po směru hodinových ručiček, až budou části víka připevněny.

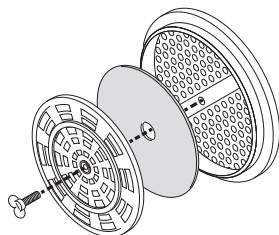

Měňte pěnovou uhlíkovou vložku každé 2-3 měsíce, abyste zajistili, že bude bezpečně zachytávat nepříjemný zápach z organického odpadu uvnitř nádoby.

- Abyste mohli pěnovou vložku vyměnit, odstraňte obalový materiál z nové uhlíkové vložky a nasadte ji do víka, jak je popsáno výše.



VAROVÁNÍ

Filtry nejsou omyvatelné. Neponořujte žádnou část filtrů do vody, neboť může dojít k jejich poškození.

VYMĚNITELNÁ PĚNOVÁ UHLÍKOVÁ VLOŽKA

Obráťte se na svého prodejce, pokud potřebujete pěnovou uhlíkovou vložku zakoupit.

V závislosti na obchodních podmínkách může být účtováno dopravné.

Pro další podporu se obraťte na autorizovaný servis značky Sage.

Používejte pouze originální pěnovou uhlíkovou vložku značky Sage, která je výhradně určena pro tento spotřebič. Nepoužívejte žádná jiná pěnová vložky od jiných výrobců.

je třeba vpravit kompost do půdy 90 dní před plánovaným výsevem, aby se minimalizovala potencionální zdravotní rizika.

ZACHÁZENÍ S KOMPOSTEM



POZNÁMKA

Následující informace je pouze orientační.

- Likvidace organického odpadu se může lišit v závislosti na zemi, státu/oblasti a místních nařízeních.
- Obráťte se na samosprávu ve místě vašeho bydliště pro bližší informace.

Existují dva způsoby, jak zacházet s kompostem:

1. Směsný odpad

- **Obráťte se na státní / krajskou** nebo místní samosprávu, která upravuje likvidaci směsného odpadu.

2. Zahrada

- Pokud budete kompost aplikovat do vaší zahrady, je důležité jej vpravit do půdy, ne pouze na povrch.
- Kompost můžete vpravit do půdy okolo ovocných nebo ořechových stromů nebo vinné révy, keřů apod., a to kdykoliv během roku. Spadlé plody se nesmí sbírat ze země po dobu 90 dnů od každé aplikace.
- Kompost můžete využít v zemědělství, na zahradách domu a v krajině. Pokud budete aplikovat kompost do záhonu, ve kterém budete pěstovat zeleninu (jako jsou mrkve, saláty nebo bylinky),



Péče a čištění

Udržujte kompostér FoodCycler čistý. Tím zajistíte, že bude fungovat správně a účinně. Pravidelně čistíte jak vnější povrch kompostéru FoodCycler, tak i nádobu.



POZNÁMKA

Před každým spuštěním kompostéru FoodCycler otřete spodní část nádoby a povrch topného tělesa pomocí čisté a suché utěrky.

Postupujte podle níže uvedených pokynů, abyste udrželi svůj kompostér FoodCycler čistý.

Vždy se ujistěte, že je kompostér FoodCycler vypnutý, že je vypínač síťové zásuvky vypnutý, pokud je jím vybavena, zástrčka přívodního kabelu je odpojena od síťové zásuvky. Nechte kompostér FoodCycler vychladnout před čištěním nebo výměnou filtrů.

Čištění vnějšího povrchu kompostéru FoodCycler



VAROVÁNÍ

NEPONOŘUJTE kompostér FoodCycler do vody. Mohlo by dojít k jeho neopravitelnému poškození a možnému úrazu elektrickým proudem. Vnější povrch vyžaduje pouze šetrné čištění!



POZNÁMKA

K čištění vnějšího povrchu, vnitřního povrchu a povrchu topného tělesa používejte pouze čistou a suchou utěrku. Pokud zaznamenáte odolnou nečistotu, můžete přidat na navlhčenou houbičku malé množství přípravku na mytí nádobí a poté ji důkladně vyždímate před čištěním.



POZNÁMKA

Nepoužívejte oleje na vaření ani chemické čisticí prostředky, neboť by mohly způsobit vyblednutí nebo změnu barvy vašeho kompostéru FoodCycler. Pokud bude kompostér FoodCycler vystaven olejům nebo chemikáliím, vypněte jej, odpojte zástrčku přívodního kabelu od síťové zásuvky a pomocí navlhčené houbičky otřete vnější povrch. Otřete dosucha pomocí suché, netřepící se utěrky nebo papírové utěrky, abyste odstranili vlhkost před dalším použitím.

NEPOUŽÍVEJTE benzín, ředidlo, drsné čisticí prostředky apod. na a/nebo v kompostéru FoodCycler k čištění, neboť jej mohou poškodit.

NIKDY nepoužívejte alkohol nebo jiná rozpouštědla k čištění kompostéru FoodCycler.

Čištění nádoby

Nádoba je vyrobena z odolného hliníku a je vybavena ochranou porcelánovou vrstvou, která umožňuje mýt nádobu v myčce za určitých podmínek.

Nechte nádobu vychladnout před její manipulací nebo vyjmutím z kompostéru FoodCycler.

1. Vyjměte nádobu.
2. Vyjměte všechny uvízlé zbytky potravin a uvolněte zbytky z lopatek.
3. Vložte nádobu do spodního koše myčky.

Pokud v nádobě zůstanou zbytky z předchozího procesu kompostování a chcete je odstranit, můžete jej spustit jen s citrusovou kúrou (citrónů, pomerančů apod.). Citrusová kúra pomáhá odstranit zbytky nebo připálené kousky odpadu.

Pokud jsou lopatky míchadla ucpané a není možné odstranit zablokované

kousky zbytků potravin, nalijte do nádoby teplou vodu (můžete přidat i trochu prostředku na mytí nádobí) a nechte přes noc působit. Nepoužívejte kovové náčiní nebo kovové drátěnky k odstranění zablokovaných kousků.

Nádobu můžete rovněž umýt v ruce v teplé vodě a s malým množstvím prostředku na mytí nádobí na houbičce. Pečlivě očistěte prostor okolo a pod lopatkami míchadla, abyste odstranili všechny uvízlé zbytky potravin.



Řešení potíží

Před provedením jakéhokoli z níže uvedených řešení odpojte zástrčku přívodního kabelu od síťové zásuvky.

PROBLÉM	ŘEŠENÍ
Kompostér FoodCycler se nespustil.	<ul style="list-style-type: none">• Zkontrolujte, že je správně zapojena zástrčka v zásuvce a vypínač zásuvky je zapnutý, pokud je jím vybavena.• Zkontrolujte, zda je kompostér FoodCycler správně sestaven.
Podsvícení tlačítka zapnutí / vypnutí Bliká a zní zvuková upozornění Bliká a kompostér FoodCycler se nespustil Nesvítil	<ul style="list-style-type: none">• Víko není správně dotaženo / senzor je uvolněný• Je třeba jej manuálně resetovat• Chyba napájení, zkontrolujte zapojení do síťové zásuvky
Jakákoli světelná kontrolka Bliká a kompostér FoodCycler přestal fungovat Nesvítil	<ul style="list-style-type: none">• Motor je přetížený. Zkontrolujte, zda nedošlo k zablokování potravin uvnitř nádoby. Vyjměte část organického odpadu z nádoby.• POZNÁMKA: To platí pouze u světelné kontrolky fáze sušení.• Chyba napájení, zkontrolujte zapojení do síťové zásuvky. obraťte se na autorizované servisní středisko značky Sage, pokud problém přetrvává. Může se jednat o vadu na vnitřní součástce kompostéru FoodCycler.
Nadměrný hluk	<ul style="list-style-type: none">• Zkontrolujte, zda je kompostér FoodCycler na rovném povrchu.

Manuální reset je nezbytný, pokud je třeba po menší poruše obnovit operační systém vašeho kompostéru FoodCycler do předchozího režimu.

Postupujte podle následujících instrukcí, abyste správně provedli manuální reset:

1. Zapojte zástrčku přívodního kabelu do síťové zásuvky.
2. Stiskněte a podržte tlačítko zapnutí / vypnutí na 3 sekundy, dokud nezazní zvukový signál a kompostér FoodCycler se nevypne.
3. Odpojte zástrčku přívodního kabelu od síťové zásuvky na 1 minutu.
4. Zapojte zpět a vyčkejte 10 sekund.
5. Stiskněte tlačítko zapnutí / vypnutí jako při běžném zapnutí spotřebiče.

Pokud manuální reset nefunguje hned napoprvé, opakujte proces.



POZNÁMKA

Pokud kompostér FoodCycler signalizuje chybu vnitřní součástky, přestaňte jej používat. obraťte se na autorizované servisní středisko značky Sage.

**Zákaznická podpora / Zákaznícka
podpora / Ügyféltámogatás /
Obsługa klienta**

info@sageappliances.cz
info@sageappliances.sk
info@sageappliances.hu
info@sageappliances.pl

**Webové stránky / Webové stránky /
Weboldalak /
Strony internetowe**

www.sageappliances.cz • www.sagecz.cz
www.sageappliances.sk • www.sagesk.sk
www.sageappliances.hu • www.sagehu.hu
www.sageappliances.pl • www.sagepl.pl

Servisní centra / Servisné centrá / Szervizközpontok / Centra serwisowe

FAST ČR, a. s.

U Sanitasu 1621
Říčany u Prahy 251 01
Tel.: +420 323 204 120

FAST PLUS, spol. s r. o.

Na pántoch 18
831 06 Bratislava (Rača)
Tel.: +421 (2) 491 058 53

FAST HUNGARY Kft.

2045 Törökbálint
Dulácska u. 1/a
Magyarország
Tel.: +36 23 330 830

Fast Poland sp. z o. o.

ul. Sokołowska 10
05-090 Puchały
Tel.: +48 22 417 91 23, 22 417 91 24

The logo for Sage, featuring the word "Sage" in a bold, black, sans-serif font. The letter "S" is significantly larger and more stylized than the other letters, which are in a standard weight. A registered trademark symbol (®) is located at the top right of the letter "e".

Registrowaná značka v Anglii a Walesu č. 8223512. Z dôvodu neustáleho vývoje spotrebiča se spotrebič vykreslený
nebo vyfotografovaný v tomto dokumentu smi mírně líšiť od vlastního spotrebiča.

Registrowaná značka v Anglicku a Walesu č. 8223512. Z dôvodu neustáleho vývoja spotrebiča sa spotrebič vykreslený
alebo vyfotografovaný v tomto dokumente môže mierne líšiť od reálneho spotrebiča.

8223512 szám alatt bejegyzett márka Angliában és Walesben. A készülék folyamatos fejlesztése miatt az ebben a dokumentumban
lévő képeken vagy fotókon ábrázolt készülék kissé különbözhet a konkrét készüléktől.

Marka zarejestrowana w Anglii i Walii nr 8223512. Z powodu nieustannego rozwoju urządzenie przedstawione na rysunku
lub fotografii w niniejszym dokumencie może różnić się nieco od samego urządzenia.