

# KLIMATIZACE SPLIT-SYSTEM INVERTER / Full Inverter

## Návod k obsluze

Platný pro následující modely:

**MSR23-09HRDN1-QE / MSR23-12HRDN1-QE / MSR23-18HRDN1-QE**  
**MS11M6-12HRFN1-QE / MS11M6-18HRFN1-QE**

Vážený zákazníku,  
děkujeme Vám za zakoupení této klimatizace včetně tepelného čerpadla, které byly vyvinuty a testovány tak, aby splnily i ty nejnáročnější požadavky.



Před uvedením zařízení do provozu si pozorně přečtěte tuto příručku a uložte si ji i pro případné budoucí použití.

### **Důležité! Důležité! Důležité! Důležité! Důležité!**

Venkovní a vnitřní části zařízení jsou zabaleny jednotlivě. Balíky jsou označeny symbolem



a



, dbejte prosím bezpodmínečně na to, abyste měli správné balíky! Aby se vyloučila záměna zařízení z různých výkonových tříd, jsou barevně (viz dole) rozlišena:

Série MSR23	9.000 BTU = ZELENÁ
Série MSR23	12 000 BTU = ČERVENÁ
Série MSR23	18 000 BTU = HNĚDÁ
Série 11M6	12.000 BTU = TMAVĚ MODRÁ
Série 11M6	18.000 BTU = ČERNÁ

**Zařízení s různým barevným značením nejsou vzájemně kompatibilní !!!**

#### **Nářadí nutné pro instalaci:**

- Vodováha, skládací metr, plochý klíč 19/22/24
- Vrtačka a vrtáky, včetně vrtáku o průměru 70 mm
- Šroubovák, inbusový klíč, momentový klíč
- Ochranné brýle a rukavice

## OBSAH

### PŘEDMLUVA

Předmluva.....	2
----------------	---

### BEZPEČNOSTNÍ OPATŘENÍ

Varování .....	3
Varování .....	4

### NÁVOD K OBSLUZE

Názvy dílů .....	5
Speciální funkce .....	6
Provozní teplota.....	7
Manuální obsluha .....	7
Kontrola směru proudění vzduchu .....	8
Jak klimatizace pracuje .....	9

### BEZPEČNOST A ÚDRŽBA

Bezpečnost a údržba.....	10
--------------------------	----

### TIPY PRO OBSLUHU

Tipy pro obsluhu .....	12
------------------------	----

### TIPY PRO ODSTRAŇOVÁNÍ PORUCH

Tipy pro odstraňování poruch.....	14
-----------------------------------	----

### VAROVÁNÍ

- Pro opravy nebo údržbu přístroje kontaktujte autorizovaného servisního technika.
- Pro instalaci této jednotky kontaktujte odborný podnik pro chladicí a klimatizační techniku.
- Tento přístroj není určen pro obsluhu osobami (včetně dětí), které mají snížené fyzické, smyslové nebo mentální schopnosti nebo nedostatek zkušeností a znalostí, ledaže jsou vedeny nebo instruovány osobami, které jsou zodpovědné za jejich bezpečnost.
- Děti by měly být vedeny k tomu, aby si s klimatizací nehrály.
- Případně poškozený přívodní elektrický kabel by měl být vyměněn odborným pracovníkem.
- Montáž musí být provedena v souladu s národními standardy pro elektrickou rozvodnou síť autorizovaným odborným personálem.

## PŘÁTELSKÁ POZNÁMKA

**Pokud budete klimatizaci provozovat v Evropě, musíte respektovat následující informace:**

**NARÍZENÍ:** Neprovádějte likvidaci tohoto produktu jako netříděného komunálního odpadu. Tento odpad musí být likvidován odděleně.

Je zakázáno, likvidovat tento přístroj jako součást domovního odpadu. Pro jeho likvidaci existují různé možnosti:

- A) Městská správa zřídila různé systémy sběru, ve kterém může být elektrický odpad likvidován pro uživatele bezplatně.
  - B) Při nákupu nového produktu odebere prodejce starý produkt bezplatně zpět.
  - C) Výrobce odebere použitý přístroj od uživatele bezplatně zpět.
  - D) Protože použité produkty obsahují cenné suroviny, lze je prodat ve sběrně surovin.
- Divoká likvidace odpadů v lesích a v krajině ohrožuje zdraví, pokud se dostanou nebezpečné substance do spodní vody a proniknou tímto způsobem do potravního řetězce.

## BEZPEČNOSTNÍ OPATŘENÍ

Dodržujte z důvodu prevence pro uživatele a další osoby a vzniku majetkových škod následující pokyny: Nesprávná obsluha z důvodu ignorování těchto pokynů může mít za následek škody nebo poškození přístroje. Závažnost škod je klasifikována pomocí následujícího označení:

### VAROVÁNÍ

Tento symbol znázorňuje nebezpečí ohrožení života nebo těžkých zranění.

### VAROVÁNÍ

Tento symbol znázorňuje nebezpečí těžkých zranění nebo poškození přístroje.

Význam symbolů, které jsou používány v tomto návodu k obsluze, jsou uvedeny dole.

Toto nikdy neprovádějte!	Toto nikdy nedělejte.
Udělejte toto.	Udělejte toto.

### VAROVÁNÍ

Připojte řádně přívod el. proudu.	Neobsluhujte a nezastavujte jednotku při vypínání nebo zapínání spínače.	Nepoužívejte poškozený nebo nespécifikovaný přívodní kabel.
<ul style="list-style-type: none"><li>V opačném případě může dojít k úderu el. proudem nebo k požáru následkem vysoké teploty.</li></ul>	<ul style="list-style-type: none"><li>Může dojít k úderu el. proudem nebo k požáru následkem vysoké teploty.</li></ul>	<ul style="list-style-type: none"><li>Může dojít k úderu el. proudem nebo k požáru.</li></ul>
Neprovádějte žádnou změnu délky přívodního kabelu a nepoužívejte zásuvku také pro jiné přístroje.	Neobsluhujte přístroj s mokřými rukama nebo ve vlhkém prostředí.	Nesměřujte proud vzduchu přímo na osoby, které se zdržují v místnosti.
<ul style="list-style-type: none"><li>Může dojít k úderu el. proudem nebo k požáru následkem vysoké teploty.</li></ul>	<ul style="list-style-type: none"><li>Mohlo by dojít k úderu el. proudem.</li></ul>	<ul style="list-style-type: none"><li>Mohlo by to škodit Vašemu zdraví.</li></ul>
Dbejte vždy na řádné uzemnění.	Nenechte do elektrických součástí vniknout vodu.	Nainstalujte vždy výkonový vypínač a vhodný proudový okruh.
<ul style="list-style-type: none"><li>Scházející uzemnění může mít za následek úder el. proudem.</li></ul>	<ul style="list-style-type: none"><li>Může to způsobit chybnou funkci přístroje nebo úder el. proudem.</li></ul>	<ul style="list-style-type: none"><li>Neprovedená montáž může způsobit požár nebo úder el. proudem.</li></ul>
Odpojte přístroj od el. proudu, pokud z přístroje vycházejí nezvyklé zvuky, zápach nebo kouř.	Nepijte kondenzát z klimatizace.	Neotevírejte jednotku během obsluhy.
<ul style="list-style-type: none"><li>Může to mít za následek požár nebo úder el. proudem.</li></ul>	<ul style="list-style-type: none"><li>Může být kontaminovaná a můžete tak onemocnět.</li></ul>	<ul style="list-style-type: none"><li>Mohlo by dojít k úderu el. proudem.</li></ul>
Používejte vhodný jistič nebo vhodnou pojistku.	Nepoužívejte přívodní kabel v blízkosti topidel.	Nerozebírejte přístroj a neprovádějte jeho přestavbu.
<ul style="list-style-type: none"><li>Hrozí nebezpečí požáru nebo úderu el. proudem.</li></ul>	<ul style="list-style-type: none"><li>Může to mít za následek požár nebo úder el. proudem.</li></ul>	<ul style="list-style-type: none"><li>Může to mít za následek chybnou funkci nebo úder el. proudem.</li></ul>
Vyvětrejte místnost před zapnutím klimatizace, pokud z jiného přístroje uniká plyn.	Nepoužívejte přívodní kabel v blízkosti hořlavého plynu nebo paliva, jako je benzín, benzol nebo ředidel.	
<ul style="list-style-type: none"><li>Může to způsobit výbuch, vznik ohně a požáru.</li></ul>	<ul style="list-style-type: none"><li>Může to způsobit výbuch a požár.</li></ul>	

## VAROVÁNÍ

<p>Pokud je nutné vyměnit vzduchový filtr, nesahejte na kovové součásti jednotky.</p>	<p>Nečistěte klimatizaci vodou.</p>	<p>Větrejte místnost, pokud používáte přístroj společně s kuchyňským sporákem atd.</p>
<ul style="list-style-type: none"> <li>Mohlo by to mít za následek Vaše onemocnění.</li> </ul>	<ul style="list-style-type: none"> <li>Do přístroje by mohla vniknout voda a poškodit izolaci. Mohlo by dojít k úderu el. proudem.</li> </ul>	<ul style="list-style-type: none"> <li>Možnost nedostatku kyslíku.</li> </ul>
<p>Pokud je nutné jednotku vyčistit, vypněte ji a vypněte výkonový vypínač.</p>	<p>Nevystavujte domácí zvířata a rostliny přímému proudu vzduchu.</p>	<p>Nepoužívejte klimatizaci pro speciální účely.</p>
<ul style="list-style-type: none"> <li>Nečistěte přístroj, pokud je zapnutý. Mohlo by dojít k úderu el. proudem nebo k požáru.</li> </ul>	<ul style="list-style-type: none"> <li>Mohlo by dojít k poranění zvířete nebo poškození rostliny.</li> </ul>	<ul style="list-style-type: none"> <li>Nepoužívejte klimatizaci k uchování přesných přístrojů, potravin, domácích zvířat, rostlin a uměleckých předmětů. Mohlo by dojít ke ztrátě jejich kvality.</li> </ul>
<p>Ukončete obsluhu přístroje a zavřete okno při vichřici nebo hurikánu.</p>	<p>Neumísťujte žádné předměty do otvorů pro nasávání nebo vyfukování vzduchu.</p>	<p>Vypněte hlavní spínač, pokud přístroje delší dobu nepoužíváte.</p>
<ul style="list-style-type: none"> <li>Otevření okna by mohlo mít za následek zmoknutí interiéru a nasáknutí nábytku vodou.</li> </ul>	<ul style="list-style-type: none"> <li>Může to způsobit chybnou funkci přístroje nebo úraz.</li> </ul>	<ul style="list-style-type: none"> <li>Může to způsobit chybnou funkci produktu nebo požár.</li> </ul>
<p>Nepoužívejte žádné silné substance, jako je vosk nebo ředidlo. Používejte k čištění měkkou látku.</p>	<p>Dbejte na to, aby nedošlo k poškození montážní svorky z důvodu trvalého zatížení.</p>	<p>Nasazujte filtry vždy opatrně. Čistěte filtr každé dva týdny.</p>
<ul style="list-style-type: none"> <li>Mohl by se zhoršit vzhled změnou barvy produktu nebo poškrábáním povrchu.</li> </ul>	<ul style="list-style-type: none"> <li>V případě poškození svorky mohlo dojít k poškození spadlého přístroje.</li> </ul>	<ul style="list-style-type: none"> <li>Obsluha bez filtru může způsobit chybnou funkci.</li> </ul>
<p>Nestavte na přívodní kabel žádné těžké předměty a dbejte na to, aby nebyl přívodní kabel stlačený.</p>	<p>Postupujte při vybalování a instalaci opatrně. Ostré hrany mohou být příčinou poranění.</p>	<p>Pokud do přístroje vnikne voda, vypněte jej a odpojte od přívodu proudu. Kontaktujte odborný servis.</p>
<ul style="list-style-type: none"> <li>Hrozí nebezpečí požáru nebo úderu el. proudem.</li> </ul>		

## NÁVOD K OBSLUZE

### Názvy dílů VNITŘNÍ PŘÍSTROJ

**UPOZORNĚNÍ:** Vnitřní jednotka, kterou jste objednali, by měla být jedním z následujících modelů. Existuje určitý rozdíl mezi čelní deskou a oknem displeje. Funkce jsou stejné.

### VNITŘNÍ PŘÍSTROJ

1. Čelní deska
2. Displej
3. Vzduchový filtr (pod panelem)
4. Horizontální otvor proudění vzduchu
5. Vertikální otvor proudění vzduchu (uvnitř)
6. Připojovací trubka
7. Odtoková hadice

### Venkovní přístroj

8. Přívodní kabel
9. Připojovací trubka
10. Zavírací ventil

### **UPOZORNĚNÍ:**

Vyobrazení v tomto návodu k obsluze slouží pouze pro účel popisu. Vaše klimatizace může vykazovat určité rozdíly. Měla by převažovat aktuální forma.

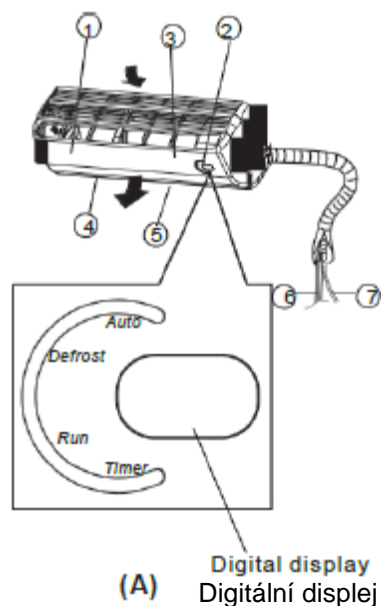

### **Indikátor AUTO:**

Tento indikátor svítí, pokud běží přístroj v režimu AUTO.

### **Indikátor DEFROST**

(pouze u modelů s chlazením & topením):

Tento indikátor svítí, pokud klimatizace automaticky startuje po odmrazení nebo pokud je během topení aktivována funkce kontroly teplého vzduchu.

### **Spusťte indikaci:**

Kontrolka bliká jednou za sekundu po vypnutí přístroje a svítí, pokud je klimatizace v provozu.

### **Indikace TIMER:**

Kontrolka svítí, pokud je TIMER na ON/OFF.

### **Digitální displej:**

Zobrazuje teplotu kódu poruch.

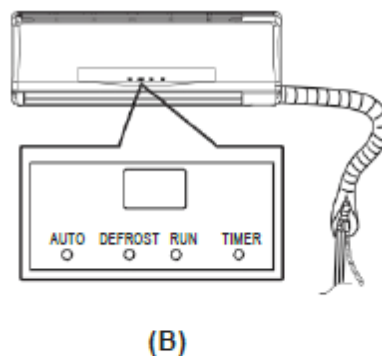

### **Outdoor unit** Venkovní přístroj

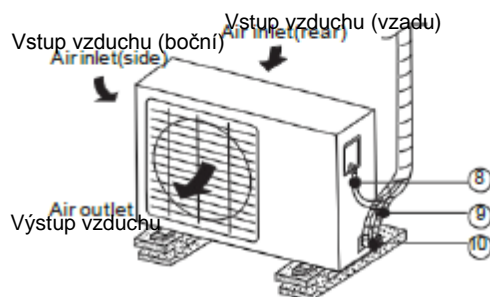

## Speciální funkce

### **FUNKCE ČIŠTĚNÍ VZDUCHU (u některých modelů)**

Jedním z úkolů klimatizace je zlepšování kvality vzduchu v místnosti. Klimatizace je vybavena ionizátorem nebo kolektorem výparů na plasmu (v závislosti na modelu).

S pomocí aniontů, které ionizátor produkuje, vyplňuje klimatizace při cirkulaci vzduchu místnost čerstvým, přírodním a zdravým vzduchem. Kolektor produkuje vysokonapěťovou ionizační zónu, ve které se vzduch přeměňuje na plasmu. Ve vzduchu je většina prachových, kouřových a pylových částic zachycována elektrostatickým filtrem.

### **Funkce Follow-Me (v závislosti na modelu)**

***Dálkové ovládání slouží jako dálkový termostat, který umožňuje kontrolu teploty na místě.***

Abyste mohli aktivovat funkci Follow-Me, namiřte dálkové ovládání přímo na jednotku a stiskněte tlačítko Follow-Me. Na displeji dálkového ovládání bude zobrazena aktuální teplota na místě. Dálkové ovládání bude tento signál vysílat do klimatizace v 3minutových intervalech, dokud znovu nestisknete tlačítko Follow-Me.

Pokud jednotka během 7 minut neobdrží signál Follow-Me, režim Follow-Me se automaticky vypne.

### **Protiplísňová funkce (v závislosti na modelu)**

- Při přepnutí jednotky do režimu COOL, DRY, AUTO (Cool), nastaví klimatizace na dobu 7-10 minut (v závislosti na modelu) otáčky ventilátoru na LOW. Podporuje to vysoušení kondenzátu v odpařovači a chrání proti tvorbě plísní.
- Nespouštějte klimatizaci při zapnuté protiplísňové funkci, dokud nebude jednotka úplně vypnutá.

UPOZORNĚNÍ: Tento návod k obsluze neobsahuje žádné funkce dálkového ovládání. Přečtěte si <<Návod k obsluze dálkového ovládání>> dodaný s přístrojem pro zjištění detailů ovládání.

### Provozní teplota

Režim	Funkce chlazení	Funkce topení	Funkce sušení
Teplota			
Teplota v místnosti	≥17 °C (62 °F)	≤30 °C (88 °F)	>10 °C (50 °F)
Venkovní teplota	0 °C ~ 50 °C (32 °F ~ 122 °F)	-15 °C ~ 34 °C (5 °F ~ 92 °F)	0 °C ~ 50 °C (32 °F ~ 122 °F)
	0 °C ~ 50 °C / (32 °F ~ 122 °F) Pro modely s nízkou teplotou chladičského systému		

#### **VAROVÁNÍ:**

1. V případě, že je klimatizace používána venku ve shora uvedených podmínkách, budou použity určité bezpečnostní funkce, které budou mít za následek netypickou funkci jednotky.
2. Nižší vlhkost vzduchu než 80 %. Pokud bude u klimatizace tato hodnota překročena, může na povrchu klimatizace kondenzovat voda. Nastavte vertikální větrací štěrbinu v maximálním úhlu (směrem dolů) a nastavte ventilátor na HIGH.
3. Při této provozní teplotě bude dosaženo maximálního výkonu.

Návrh: Převezme za jednotku elektrické topidlo, pokud venkovní teplota klesne pod 0 °C (32 °F). Doporučujeme, nechat přístroj z důvodu zachování záruky zapnutý.

### Manuální obsluha

Přístroj lze obsluhovat po přechodnou dobu manuálně, pokud je poškozené dálkové ovládání nebo musí být provedena jeho údržba.

UPOZORNĚNÍ: Jednotku je nutno vypnout před stisknutím ručního kontrolního tlačítka. Pokud je jednotka funkční, podržte kontrolní tlačítko stisknuté, dokud se jednotka nevypne.

- 1 Otevřete čelní kryt a zvedněte jej až do určitého úhlu. Zvedejte jej pouze dokud se neozve kliknutí.
- 2 Stiskněte jedenkrát kontrolní tlačítko, které Vás dovede k funkci AUTO. Pokud stisknete tlačítko dvakrát během pěti sekund, bude jednotka pracovat v režimu COOL.
- 3 Zavřete panel zpět do původní polohy.

#### **VAROVÁNÍ:**

- Toto tlačítko je určeno pouze k testovacím účelům. Neměli byste jej používat.
- Pokud budete chtít obnovit funkci dálkového ovládání, použijte přímo dálkové ovládání.

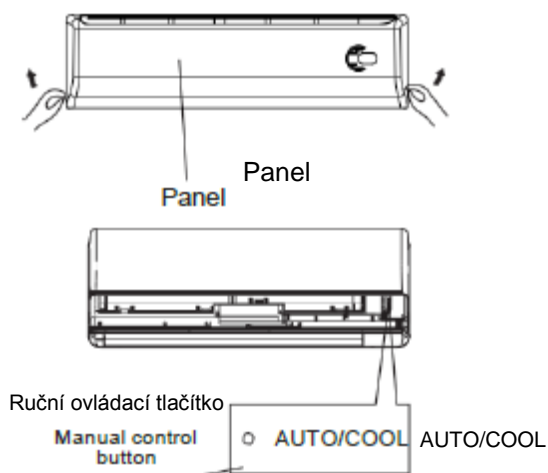



## Kontrola směru proudění vzduchu

- Pokud nasměrujete směr proudění vzduchu opačně, může to mít za následek nerovnoměrnou teplotu v místnosti.
- Nastavte horizontální větrací otvor pomocí dálkového ovládání.
- Vertikální větrací otvor nastavte ručně.

Pokud byste chtěli nastavit vertikální směr proudění vzduchu (Up – Down), proveďte tuto funkci při provozu přístroje. Použijte pro nasměrování proudu vzduchu dálkové ovládání. Horizontální větrací otvor může být nastavován o 6° a to nahoru nebo dolů při každém tlaku automaticky. Podrobné informace jsou uvedeny v NÁVODU K OBSLUZE DÁLKOVÉHO OVLÁDÁNÍ.

### **Nastavte horizontální směr proudění vzduchu (zleva – doprava)**

- Pohybuje vertikálním otvorem proudění vzduchu ručně, abyste nastavili požadovaný směr proudění vzduchu.

**DŮLEŽITÉ:** Dříve než budete nastavovat vertikální větrací otvor, musí být vypnut přívod proudu.

- U některých modelů lze vertikální větrací otvor obsluhovat dálkovým ovládáním. Podrobné informace jsou uvedeny v NÁVODU K OBSLUZE DÁLKOVÉHO OVLÁDÁNÍ.

### **VAROVÁNÍ**

- Neprovozujte klimatizaci po delší dobu v režimu chlazení nebo odvlhčování se směrem proudění vzduchu dolů. V opačném případě může kondenzace vytvořit na povrchu horizontálního větracího otvoru vlhkost, která bude odkapávat na podlahu nebo na nábytek.
- Pohybuje s horizontálním větracím otvorem ručně co nejméně. Používejte k tomu vždy dálkové ovládání.
- Pokud spustíte klimatizaci okamžitě po jejím zastavení, nebude se moci po zhruba 10 sekund pohybovat horizontální větrací otvor.
- Otevřený úhel horizontálního větracího otvoru by neměl být nastavován příliš úzký. Mohlo by dojít k omezení výkonu CHLAZENÍ nebo TOPENÍ z důvodu omezeného proudu vzduchu.
- Neprovozujte jednotku s uzavřeným horizontálním větracím otvorem.
- Pokud bude klimatizace připojena na el. proud (první zapnutí), ozve se od horizontálního větracího otvoru akustický signál v trvání 10 sekund. To je zcela normální.

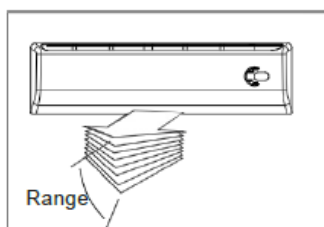

Rozsah

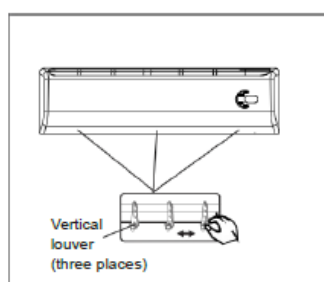

Vertikální větrací otvor (tři místa)

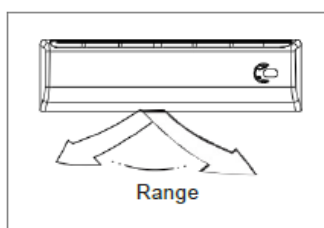

Rozsah

## Jak klimatizace pracuje

### Funkce AUTO

- Pokud nastavíte klimatizaci na režim AUTO, bude automaticky zvolena funkce chlazení/topení (pouze u modelů s chlazením/topením) nebo funkce „pouze ventilátor“ – závisí na teplotě, kterou jste zvolili a na teplotě v místnosti.
- Klimatizace bude kontrolovat automaticky teplotu v místnosti okolo hodnoty teploty, kterou jste nastavili.
- Pokud Vám režim AUTO nebude vyhovovat, můžete ručně zvolit jiný režim.

### Funkce SLEEP

Pokud stisknete na dálkovém ovládání během chlazení, topení (pouze u modelů s chlazením/topením) funkci SLEEP nebo funkci AUTO, bude klimatizace zvyšovat (chlazení) nebo snižovat (topení) automaticky po dobu prvních 2 hodin nastavenou teplotu o 1 °C / 2 °F. Poté bude teplotu po příštích 5 hodin udržovat a poté se opět vypne. Tato charakteristika obsahuje obojí: Úsporu energie a komfort v nočním režimu.

### Funkce SUŠENÍ

- Automatická kontrola otáček ventilátoru při funkci DRY.
- Během funkce DRY, pokud klesne teplota v místnosti pod 10 °C (50 °F), ukončí kompresor funkci a nastartuje až kdy překročí teplota v místnosti 12 °C (54 °F).

### Optimální funkce

- Respektujte následující pokyny, abyste dosáhli optimálního výkonu:
- Nasměrujte proud vzduchu tak, aby nemířil přímo na osoby.
- Nastavte teplotu v místnosti takovým způsobem, abyste dosáhli co největšího komfortu. Nenastavujte jednotku na nadměrné hodnoty teploty.
- Zavřete při režimu COOL nebo HEAT dveře a okna. V opačném případě může dojít ke snížení výkonu.
- Použijte tlačítko TIMER-ON u dálkového ovládání pro volbu času, ve kterém chcete klimatizaci zapnout.
- Neumisťujte před vstup nebo výstup vzduchu žádné předměty. Může se snížit efektivnost klimatizace a její provoz se může zastavit.
- Čistěte pravidelně filtr. V opačném případě může dojít ke snížení chladicího a topného výkonu.
- Neprovozujte jednotku s uzavřeným horizontálním větracím otvorem.

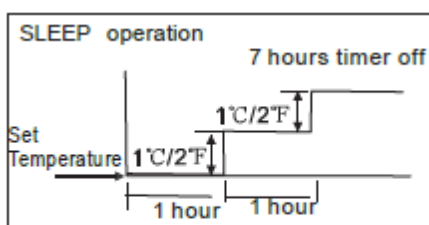

Cooling

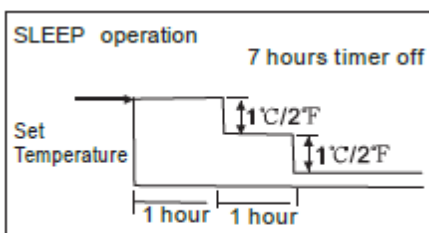

Heating

	Funkce SLEEP
	7 hodin časovač OFF
	Nastavit teplotu
	1 hodina
	Chlazení
	Topení

## BEZPEČNOST A ÚDRŽBA

### Bezpečnost a údržba

#### Čistěte mřížku, plášť a dálkové ovládání

Vypněte systém dříve než jej budete čistit. Čistěte přístroj měkkou a suchou utěrkou. Nepoužívejte k čištění bělidla ani abrazivní látky.

**UPOZORNĚNÍ: Před čištěním vnitřní jednotky je nutno vypnout proud.**

#### VAROVÁNÍ

- Pokud je vnitřní jednotka silně znečištěna, použijte utěrku, navlhčenou studenou vodou. Po vyčištění jednotku utřete suchou utěrkou.
- Nepoužívejte při čištění jednotky žádné chemicky ošetřené utěrky nebo prachovky.
- Nepoužívejte k čištění benzín, ředidla, lešticí prášek nebo podobná rozpouštědla. Mohlo by dojít k popraskání nebo deformaci plastového povrchu.
- Nepoužívejte při čištění čelní desky nikdy vodu, která je teplejší než 40 °C / 104 °F. Mohlo by to způsobit deformaci nebo ztrátu barvy.

#### Čištění vzduchového filtru

Znečištěný vzduchový filtr snižuje chladicí výkon jednotky. Vyčistěte filtr každé 2 týdny.

1. Zvedněte čelní panel vnitřního přístroje, dokud panel v otevřené poloze slyšitelně nezapadne.
2. Zvedněte vzduchový filtr lehce za páčku, abyste jej mohli vyjmout z držáku. Poté jej vytáhněte směrem dolů.
3. Vyjměte VZDUCHOVÝ FILTR z vnitřního přístroje.  
Vyčistěte VZDUCHOVÝ FILTR každé dva týdny.  
Vyčistěte VZDUCHOVÝ FILTR vysavačem nebo vodou. Poté filtr na chladném místě osušte.

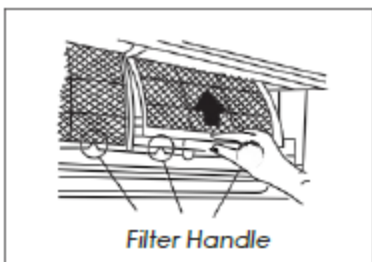
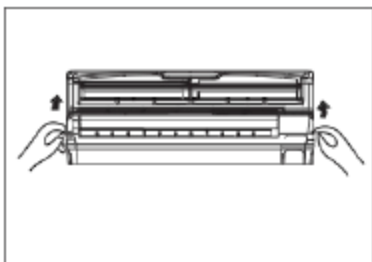

Páčka filtru

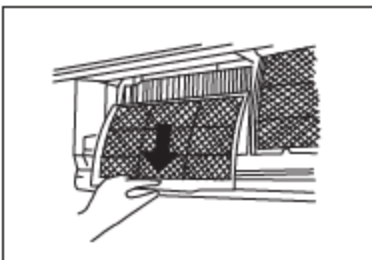

4. Vyjměte vzduchový filtr z nosného rámu (v závislosti na modelu).  
(Filtr (opce) obsahuje: kolektor výparů na plasmu / filtr iontů stříbra / biofiltr / filtr vitamínu C / 3M filtr pro čištění vzduchu, atd.). Způsoby demontáže a montáže se poněkud liší. Respektujte obr. (1) a (2) na levé straně.

Vyčistěte vzduchový filtr minimálně jednou měsíčně a vyměňujte jej každých 4–5 měsíců.

Vyčistěte filtr vysavačem a osušte jej na chladném místě.

**Nedotýkejte se kolektoru výparů na plasmu během 10 minut po otevření čelní desky. Mohlo by dojít k úderu el. proudem.**

5. Založte vzduchový filtr zpět na jeho místo.

6. Založte horní část vzduchového filtru zpět do přístroje. Dbejte na správné vyrovnaní levé a pravé hrany. Uvedte filtr zpět do jeho polohy.

### Údržba

Pokud nebudete jednotku po delší dobu provozovat, postupujte následujícím způsobem:

Zapněte ventilátor na půl dne, aby vnitřek jednotky vyschl.

(2) Klimatizaci vypněte a odpojte ji od napájení el. proudem.

Vyjměte z dálkového ovládání baterie. (3) Venkovní jednotka vyžaduje pravidelnou údržbu a pravidelné čištění. Nepokoušejte se provádět tyto činnosti sami. Kontaktujte Vašeho prodejce nebo odborný servis.

### Kontrolní seznam před prováděním obsluhy

- Zkontrolujte, jestli není přerušené nebo vypnuté vedení.
- Zkontrolujte, jestli je nasazený vzduchový filtr.
- Zkontrolujte, jestli není zablokovaný vstup nebo výstup vzduchu, pokud jste klimatizaci po delší dobu nepoužívali.

### **Varování**

- Nedotýkejte se při vyjímání filtru kovových dílů jednotky. Při kontaktu s ostrými hranami se můžete poranit.
- Nepoužívejte při čištění vnitřku klimatizace vodu. Kontakt s vodou může poškodit izolaci a způsobit možný úder el. proudem.
- Dbejte při čištění jednotky na to, aby byl vypnutý proud a výkonový vypínač.

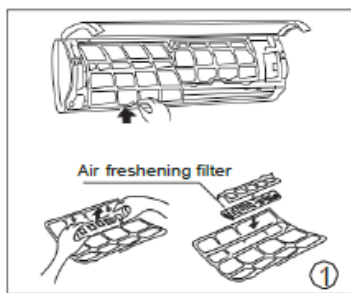

Vzduchový filtr

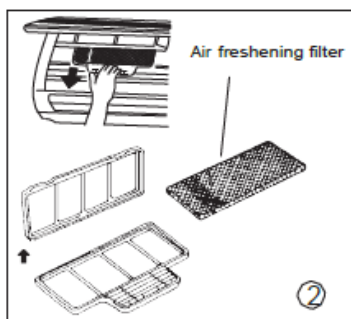

Vzduchový filtr

Během normálního provozu mohou nastat následující události:

### 1. Ochrana klimatizace

#### Ochrana kompresoru

Kompresor nemůže po vypnutí 3 minuty nastartovat.

#### Anti – studený vzduch (pouze u modelů s chlazením/topením)

Tato jednotka byla vyvinuta k tomu, aby při režimu TOPENÍ nevyfukovala studený vzduch, pokud se tepelný výměník vnitřního přístroje nachází v jedné z následujících tří situací a ještě nebyla dosažena nastavená teplota.

Režim topení byl právě spuštěn.

B) Probíhá odmrazování.

C) Režim topení s nízkou teplotou.

- Vnitřní a venkovní ventilátor se při odmrazování vypnou (pouze u modelů s chlazením/topením).

#### Odmrazování (pouze u modelů s chlazením/topením)

- Při nízkých teplotách a při vysoké vlhkosti vzduchu se může na venkovním přístroji vytvořit led. To má za následek nižší topný výkon klimatizace.
- Za těchto podmínek přestane klimatizace topit a zahájí automaticky odmrazování.
- Odmrazování může trvat 4 až 10 minut, v závislosti na venkovní teplotě a množství ledu, který se na venkovní jednotce vytvořil.

### 2. Z vnitřního přístroje vychází bílá mlha.

- Bílá mlha vzniká z důvodu velkých teplotních rozdílů mezi vstupem a výstupem vzduchu v režimu COOL ve vnitřním prostředí s vysokou vlhkostí vzduchu.
- Bílá mlha vzniká následkem vlhkosti, které vzniká při procesu odmrazování, pokud klimatizace běží v režimu HEAT po odmrazování.

### 3. Tichý zvuk klimatizace

- Můžete slyšet tiché šumění při chodu kompresoru nebo bezprostředně po jeho vypnutí. Tento zvuk způsobuje chladicí prostředek, který proudí nebo se jeho proudění právě zastavuje.
- Můžete slyšet tiché „pípání“ při chodu kompresoru nebo bezprostředně po jeho vypnutí. Toto pochází od roztahování nebo smršťování plastových dílů jednotky při změně teploty.
- Může se ozvat zvuk při nastavování větracích otvorů do původní polohy při prvním zapnutí el. proudu.

### 4. Z vnitřní jednotky je vyfukován prach.

Jedná se o normální jev, pokud nebyla klimatizace po delší dobu používána nebo při prvním použití přístroje.

### 5. Z vnitřní jednotky vychází zvláštní zápach.

U vnitřní jednotky to způsobují pachy konstrukčních materiálů, nábytku nebo kouře.

### 6. Klimatizace přepíná z režimu COOL nebo HEAT (pouze u modelů s chlazením/topením) do režimu FAN-Only.

Pokud dosáhne vnitřní teplota tepelného nastavení klimatizace, kompresor se automaticky vypne a klimatizace se přepne do režimu FAN-Only. Kompresor znovu nastartuje, jakmile se vnitřní teplota v režimu COOL zvýší na nastavenou hodnotu nebo poklesne v režimu HEAT na nastavenou hodnotu (pouze u modelů s chlazením/topením).

7. Na povrchu vnitřní jednotky může kondenzovat voda, pokud chlazení vykazuje vysokou vlhkost vzduchu (vyšší relativní vlhkost vzduchu než 80 %). Nastavte horizontální větrací otvor na maximální objem výstupu vzduchu a zvolte VYSOKÉ otáčky ventilátoru.

#### **8. Režim topení (pouze u modelů s chlazením & topením):**

Klimatizace zaznamenává teplo z venkovní jednotky a uvolňuje jej při topení prostřednictvím vnitřní jednotky. Pokud klesne venkovní teplota, klesne odpovídajícím způsobem záznam tepla klimatizace. Ve stejném čase se prodlouží z důvodu rozdílu mezi vnitřní a venkovní teplotou akumulace tepla klimatizace. Pokud nemůžete docílit s klimatizací příjemnou teplotu v místnosti, doporučujeme použít doplňkové topidlo.

#### **9. Funkce Auto-Restart**

Chyba v přívodu el. energie během provozu způsobí zastavení kompletní jednotky.

- U jednotky, která není vybavena funkcí auto-restart se při obnovení dodávky proudu rozsvítí na vnitřní jednotce hlášení pro OBSLUHU. Stiskněte pro obnovení funkce tlačítko ON/OFF na dálkovém ovládní. Jednotka s funkcí auto-restart nastartuje po obnovení dodávky proudu automaticky se všemi předchozími nastaveními, která byla zachována pomocí paměťové funkce.
- U některých modelů je přístroj vybaven speciálně funkcí auto-restart pro úhel otevření horizontálního větracího otvoru. Při přerušení dodávky proudu nebo stisknutí tlačítka ON/OFF na dálkovém ovládní se jednotka kompletně zastaví. Při obnovení dodávky proudu nebo při novém stisknutí tlačítka ON/OFF na dálkovém ovládní jednotka automaticky nastartuje se všemi předchozími nastaveními, uloženými v paměti, včetně úhlu otevření horizontálního větracího otvoru. Doporučujeme, nenastavovat příliš malý úhel otevření horizontálního větracího otvoru, pokud se tvoří kondenzát a odkapává z horizontálního větracího otvoru. Stiskněte tlačítko AUTO/COOL pod čelním panelem a bude obnoveno standardní nastavení úhlu otevření horizontálního větracího otvoru, pokud se u horizontálního větracího otvoru bude tvořit kondenzát.

10. Zásah blesku nebo bezdrátový autotelefon, používaný v blízkosti zařízení může způsobit chybnou funkci jednotky.

Odpojte jednotku od přívodu proudu a znovu ji připojte. Stiskněte pro obnovení funkce tlačítko ON/OFF na dálkovém ovládní.

## TIPY PRO ODSTRAŇOVÁNÍ PORUCH

### Tipy pro vyhledávání chyb

Vypněte okamžitě klimatizaci, pokud se vyskytnou následující chyby. Vypněte přívod proudu a kontaktujte nejbližší zákaznický servis.	
Chyba	Hlášení rychle bliká. Toto blikání nelze odstranit po vypnutí přívodu proudu. Zapněte znovu přívod proudu.
	Pojistka nebo jistič pravidelně vypadávají.
	Do klimatizace se dostávají jiné předměty nebo voda.
	Dálkové ovládání nefunguje nebo reaguje nestandardně.
	Pokud se na displeji objeví jeden z následujících kódů: E0, E1, E2, E3.....nebo P0, P1, P2, P3.....

Chybné funkce	Příčina	Co dělat?
Jednotka nespouští	Přerušení dodávky proudu	Vyčkejte obnovení dodávky proudu.
	Zástrčka jednotky byla vytažena z el. zásuvky.	Zkontrolujte, jestli je zástrčka řádně připojena do zásuvky ve stěně.
	Vypadlá pojistka.	Vyměňte pojistku.
	Baterie dálkového ovládání by mohla být vybitá.	Vyměňte baterii.
	Nastavený čas na časovači není správný.	Vyčkejte nebo vymažte nastavení časovače.
Jednotka nechladí nebo nevytápí místnost dostatečně (pouze u modelů s chlazením/topením), přičemž je z klimatizace vyfukován vzduch.	Nepřiměřené nastavení teploty.	Nastavte správnou teplotu. Pro podrobnosti k tomuto postupu viz část „Používání dálkového ovládání“.
	Vzduchový filtr je zablokovaný.	Vyčistěte vzduchový filtr.
	Dveře a okna jsou otevřená.	Zavřete dveře a okna.
	Vstup nebo výstup vzduchu vnitřní nebo venkovní jednotky jsou zablokované.	Odstraňte nejprve překážky a poté jednotku znovu nastartujte.
	Byla aktivována 3minutová ochrana kompresoru.	Vyčkejte.
Pokud se Vám nepodařilo chybu odstranit, kontaktujte Vašeho místního prodejce nebo nejbližší zákaznický servis. Dbejte na to, abyste jej informovali podrobně o chybné funkci a o modelu klimatizace.		

Upozornění: Nepokoušejte se jednotku opravit sami.  
Objednejte vždy autorizovaný odborný servis.

### comfee by Midea

Midea Europe GmbH  
Eisenstraße 9c  
D-65428 Rüsselsheim  
Service Hotline +49 6142 301 81 10  
info@mideagermany.de  
**Domovská stránka:**  
[www.mideagermany.de](http://www.mideagermany.de)

#### Split instalační video:

<http://www.youtube.com/watch?v=XvZGiOyZ-b0>

technické změny, omyly a tiskové chyby jsou vyhrazeny. Stav  
01/2014