

- TR 2. OPSİYONU SADECE FAYANS \ SERAMİK YÜZEYLERDE KULLANINIZ.
- TC ИСПОЛЗВАЙТЕ ОПЦИЯ 2 САМО ПРИ ГЛАНЦИРАНИ ПЛОЧКИ ИЛИ КЕРАМИЧНИ ПОВЪРХНОСТИ.
- CS NA GLAZOVANÉM KACHLÍKOVÉM NEBO KERAMICKÉM POVRCHU POUŽIJTE POUZE 2. MOŽNOST.
- EN USE THE 2<sup>nd</sup> OPTION ONLY ON GLAZED TILE OR CERAMIC SURFACES.
- ET KASUTAGE TEIST VALIKUT AINULT GLASUURITUD VÕI KERAAMILISTEL PINDADEL.
- DA BRUG KUN FUNKTION NR. 2 TIL GLASEREDE FLISER ELLER KERAMISKE OVERFLADER.
- DE VERWENDEN SIE DIE 2. OPTION NUR AUF GLASIERTEN FLIESEN ODER KERAMISCHEN OBERFLÄCHEN.
- EL ΧΡΗΣΙΜΟΠΟΙΗΣΤΕ ΤΗ 2<sup>η</sup> ΕΠΙΛΟΓΗ ΜΟΝΟ ΣΕ ΕΠΙΦΑΝΕΙΕΣ ΕΦΥΑΛΩΜΕΝΩΝ ΠΛΑΚΙΔΙΩΝ Ή ΚΕΡΑΜΙΚΕΣ ΕΠΙΦΑΝΕΙΕΣ.
- ES UTILICE LA 2ª OPCION ÚNICAMENTE EN BALDOSAS ESMALTADAS O SUPERFICIES CERÁMICAS.
- FI KÄYTÄ TOISTA VAIHTOEHTOA VAIN KAAKELEILLA TAI KERAAMISILLA PINNOILLA.
- FR UTILISEZ LA 2<sup>e</sup> OPTION UNIQUEMENT SUR DES SURFACES CARRELÉES OU EN CÉRAMIQUE.
- HR KORISTITE DRUGU OPCIJU SAMO ZA GLAZIRANE PLOČICE ILI KERAMIČKE POVRŠINE.
- HU A 2. LEHETŐSÉGET CSAK MÁZÁS BURKOLÓLAPOK VAGY KERÁMIA FELÜLETEK ESETÉN HASZNÁLJA.
- IT USARE LA SECONDA SOLUZIONE SOLO SU PIASTRELLA SMALTATA O SUPERFICI IN CERAMICA
- LT ANTRĄJĮ VARIANTĄ NAUDOKITE TIK ANT GLAZŪRUOTŲ PLYTELIŲ ARBA KERAMIKINIŲ PAVIRŠIŲ.

- LV 2. VARIANTU LIETOJĪET TĪKAI UZ GLAZĒTAM FLĪŽU VAI KERAMIKAS VIRSMĀM.
- LV 2. VARIANTU LIETOJĪET TĪKAI UZ GLAZĒTAM FLĪŽU VAI KERAMIKAS VIRSMĀM.
- MK КОРИСТЕТЕ ЈА ВТОРАТА ОПЦИЈА САМО ЗА ГЛАЗИРАНИ ПЛОЧКИ ИЛИ КЕРАМИЧКИ ПОВРШИНИ.
- NL MAAK ALLEEN GEBRUIK VAN DE 2e OPTIE OP GEGLAZURDE TEGELS OF KERAMIEKE OPPERVLAKKEN.
- NO BRUK DET ANDRE ALTERNATIVET KUN PÅ EMALJERTE ELLER KERAMISKE OVERFLATER.
- PT UTILIZE A 2.ª OPÇÃO APENAS EM SUPERFÍCIES DE AZULEJO OU CERÂMICA.
- RO UTILIZATI ACEASTA OPTIUNE DE MONTARE DOAR PE SUPRAFETE PLACATE CU GRESIE SAU ALTE MATERIALE CERAMICE
- RU ИСПОЛЬЗУЙТЕ ВТОРОЙ ВАРИАНТ ТОЛЬКО НА ГЛАЗУРОВАННОЙ ПЛИТКЕ ИЛИ КЕРАМИЧЕСКИХ
- SK PŘEDORNI OROZICIONIN E DYTĚ VETĚM NĚ RATURIN E ZHVILLUAR OSE RATURAVE QERAMIKE.
- SK NA GLAZOVANOM ALEBO KERAMICKOM POVRCHU POUŽITE IBA 2. MOŽNOSŤ.
- SL UPORABLJAJTE DRUGO OPCIJO SAMO NA GLAVANIH PLOSKIH ALI KERAMIKAH.
- SR KORISTITE DRUGU OPCIJU SAMO ZA GLAZIRANE PLOČE ILI KERAMIČKE POVRŠINE.
- SV ANVÄND ENDAST DET ANDRA ALTERNATIVET PÅ GLASERAT KAKEL ELLER YTOR AV KERAMIK.
- UK Для плитки с глянцевою або керамічною поверхнею використовуйте тільки 2-гу функцію.

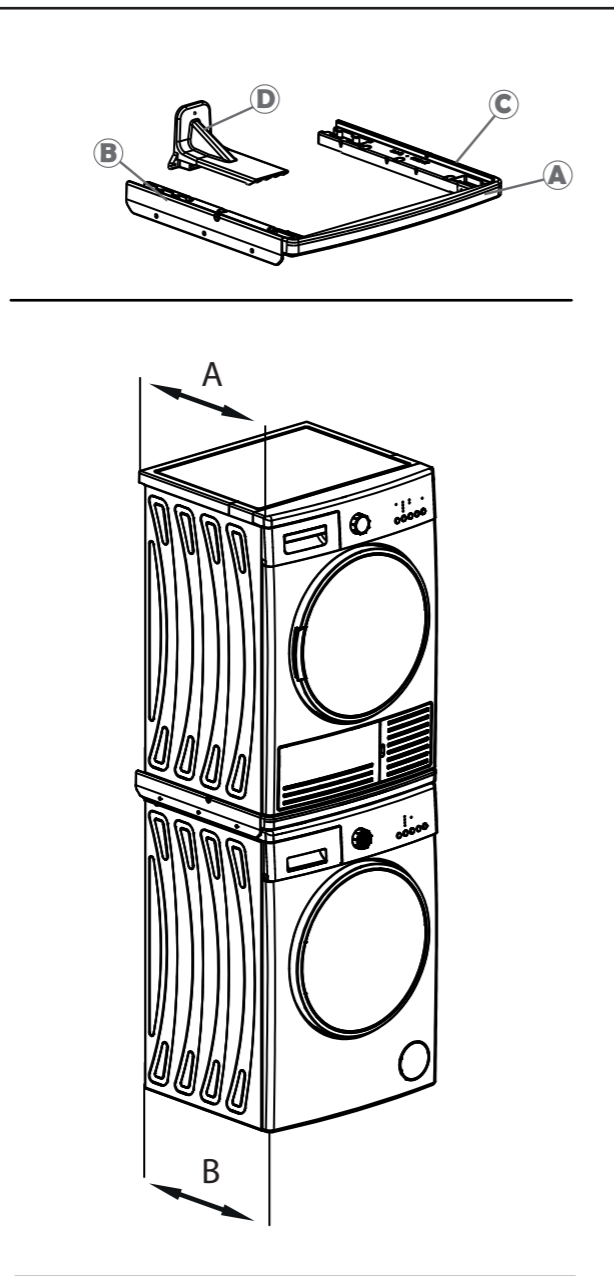

A	B
56 cm	53-100 cm
61 cm	56-100 cm

