

MURRAY

BENZÍNOVÁ KOSAČKA EQ2-500



WWW.MURRAY.COM

CE



A

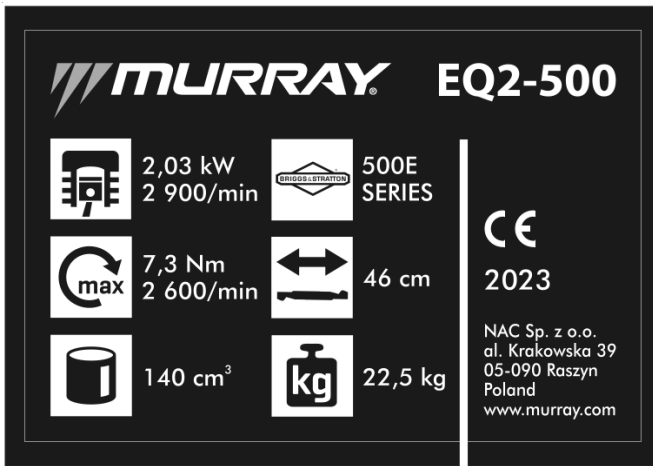

B



C



D

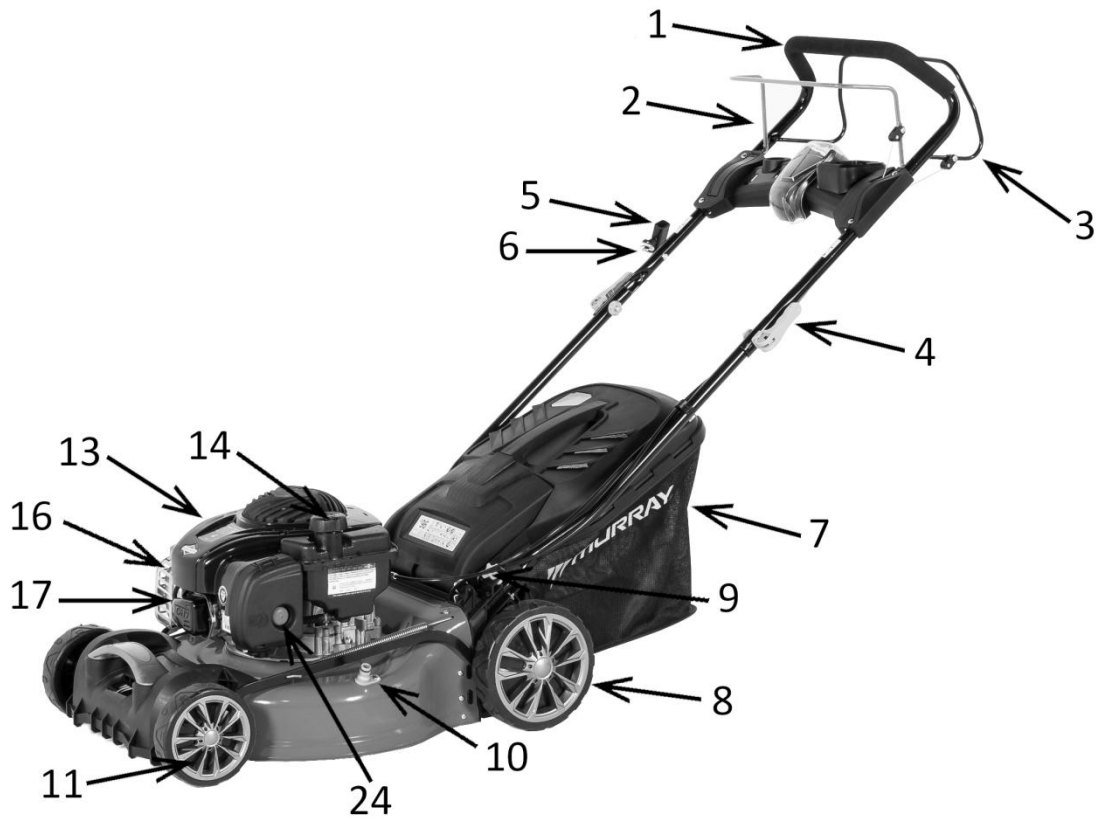

Obr. 1

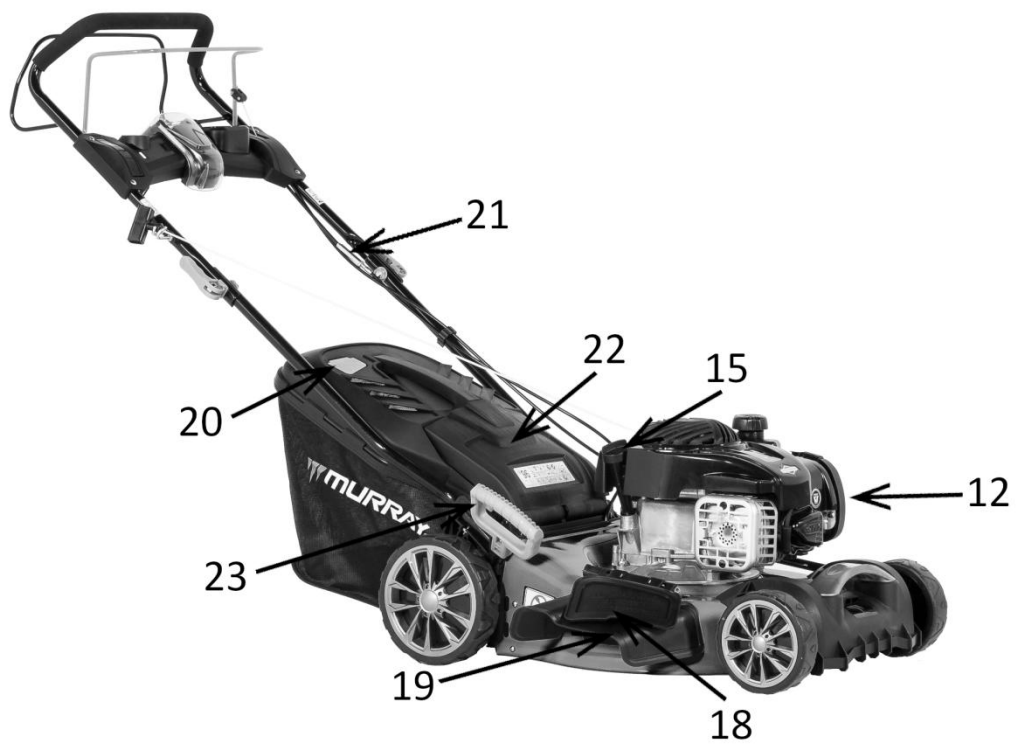

Obr. 2



Obr. 3

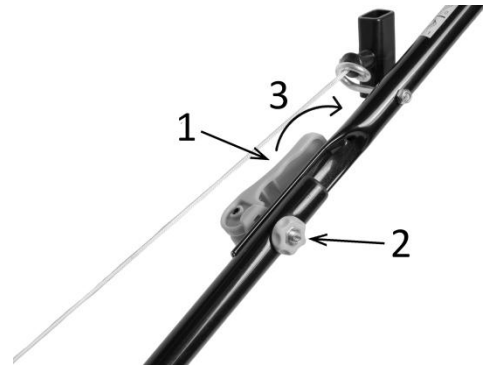

Obr. 4



Obr. 5



Obr. 6A



Obr. 6B



Obr. 7



Obr. 8



Obr. 9A



Obr. 9B



Obr. 9C



Obr. 10

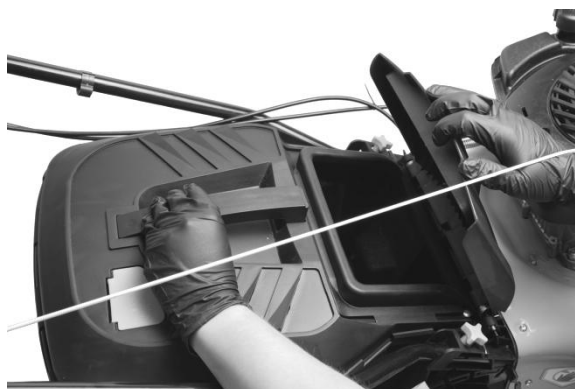

Obr. 11



Obr. 12A



Obr. 12B



Obr. 13



Obr. 14



Obr. 15A



Obr. 15B



Obr. 15C



Obr. 15D

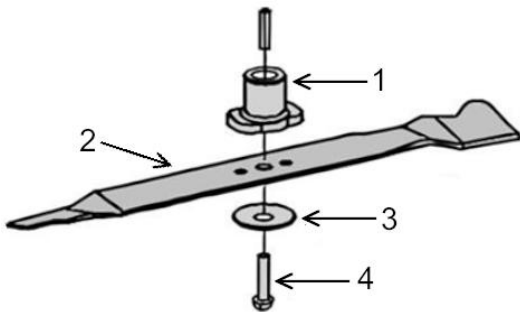

Obr. 16A

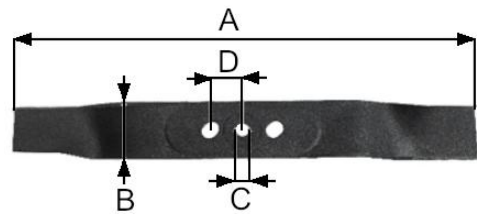

Obr. 16B



Obr. 17A



Obr. 17B



Obr. 18



Obr. 19A

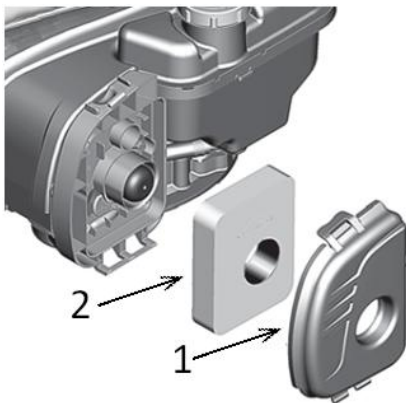

Obr. 19B

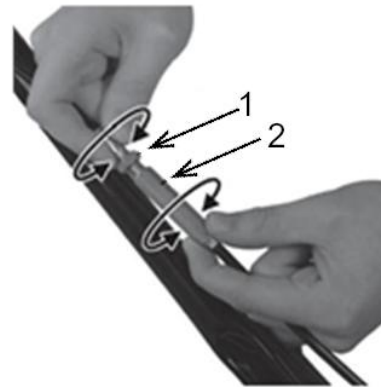

Obr. 20

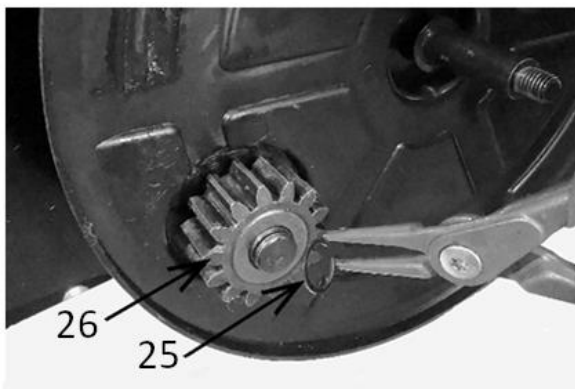

Obr. 21

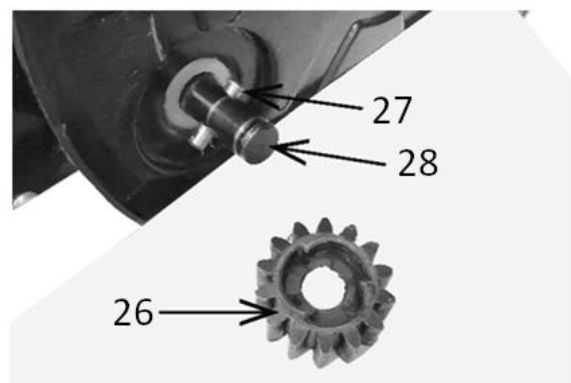

Obr. 22

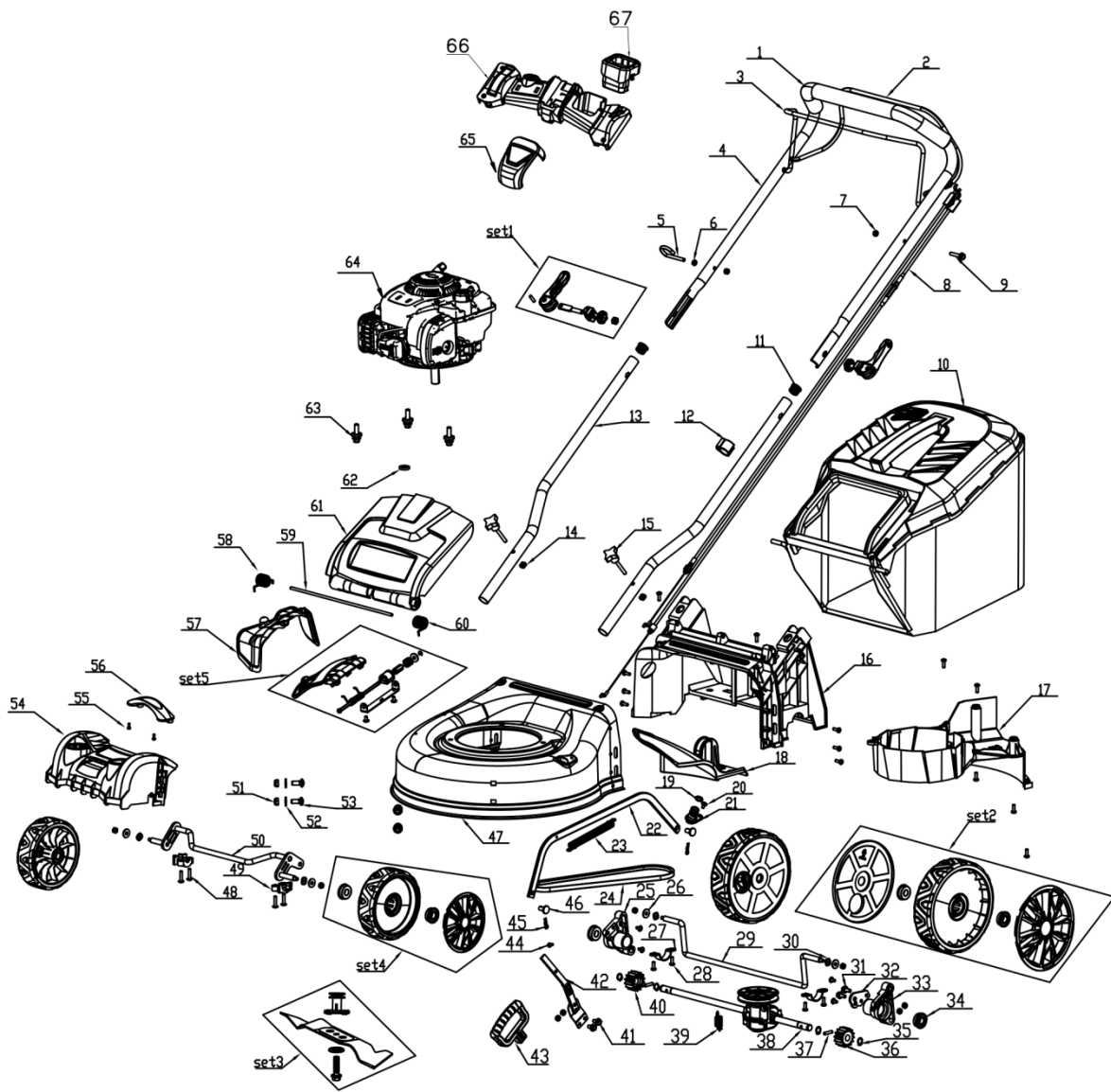

Obr. 23



Pozor! Kým začnete zariadenie montovať alebo prevádzkovať, prečítajte si tento návod na použitie.

Zariadenie je určené na obsluhu priestoru okolo domu.

Používanie zariadenia na profesionálne, poloprofesionálne alebo komerčné účely ruší platnosť záruky.

Pôvodný návod, vydanie 1/2023

Tento návod je neoddeliteľnou súčasťou zariadenia. Mal by byť uložený v priestore na to určenom tak, aby bol ľahko prístupný. Nezabudnite tieto pokyny odovzdať novému majiteľovi alebo používateľovi v prípade ďalšieho predaja alebo prevodu zariadenia na inú osobu.

OBSAH

Obsah	9
Technické údaje	10
Popis grafických stránok a piktogramov	10
Bezpečnostné pravidlá pre stroje a zariadenia so spaľovacím motorom	11
Všeobecné bezpečnostné predpisy	11
Podrobné bezpečnostné predpisy pre kosačky	14
Informácie o vplyve látok vo vnútri zariadenia na zdravie	17
Informácie o vplyve látok vo vnútri zariadenia na životné prostredie	17
Informácie o systéme zberu odpadu z elektrických a elektronických zariadení a úlohe domácností	17
Bezpečnosť a zodpovednosť výrobcu	18
Zvyškové riziko	18
Použitie	19
Príprava na prevádzku	19
Konštrukcia benzínovej kosačky	19
Používanie	21
Údržba	23
Preprava	25
Kontrola a diagnostika problémov	26
Záruka a servis	28
Vyhlásenie o zhode	28
Záručné podmienky	30
Záručný list	31

TECHNICKÉ PARAMETRE

Model	EQ2-500
Motor	B&S 500E
Typ motora	(OHV) s hornými ventilmi, štvortaktný, chladený vzduchom
Palivo	bezolovnatý benzín 95 Pb
Objem motora	140 ccm
Menovitý výkon stroja	2,03 kW - 2900 ot/min
Maximálny krútiaci moment	7,3 Nm - 2600 ot/min
Maximálna rýchlosť otáčania	2900 ot/min
Objem palivovej nádrže	0,8 L
Kapacita olejovej vane	0,47 L
Puzdro	oceľové
Kapacita koša	50 L
Šírka rezu	46 cm
Výška rezu	25-75 mm, 6-stupňové nastavenie
Zaručená hladina akustického výkonu LWA	96 dB (A)
Hladina akustického tlaku LpA	LpA=82,43 dB (A), K=3 dB (A)
Hodnota vibrácií prenášaných strojom a pôsobiacich na horné končatiny operátora	ahv=3,144 m/s ² , K=1,5 m/s ²
Hmotnosť zariadenia	22,5 kg
Rok výroby	2023

Zariadenie obsahuje:

- benzínovú kosačku,
- kôš,
- skrutky, matice,
- návod na použitie,
- záručný list,
- záručné podmienky,
- ES vyhlásenie o zhode.

OPIS GRAFICKÝCH STRÁNOK A PIKTOGRAMOV

Piktogramy strana č. 2 A

1. Pozor! Nebezpečenstvo. Zachovajte mimoriadnu opatrnosť.
2. Dôležité! Prečítajte návod na použitie a dodržiavajte upozornenia.
3. Riziko poranenia predmetmi vyhodenejmi pracujúcim strojom. Dodržiavajte bezpečnú vzdialenosť od okolostojacich osôb.
4. Dodržiavajte bezpečnú vzdialenosť od budov.
5. Trávu na svahoch nekoste v smere ich sklonu.
6. Poznámka: Pred údržbou a/alebo opravou odpojte rúrku s vysokonapäťovým vodičom od zapaľovacej sviečky.
7. Prístroj uchovávajte mimo dosahu detí.
8. Zákaz práce v daždi.
9. Poznámka: Ruky a chodidlá držte mimo dosahu čepelí nožov.
10. Nikdy nepracujte so zdvihnutou klapkou vyhadzovania do koša. Predmety zachytené nožom kosačky môžu byť nebezpečné.
11. Pred začatím prác skontrolujte a vyčistite miesto.
12. Okoloidúci by sa nemali zdržiavať v blízkosti bežiackej kosačky.

13. Poznámka: Ruky a chodidlá držte mimo dosahu rotujúcich komponentov.
14. Pred čistením, opravou alebo kontrolou zariadenia sa uistite, že sa nôž a všetky pohyblivé časti zastavili.
15. Riziko požiaru alebo výbuchu. Benzín je mimoriadne horľavý.
16. Upozornenie: Horúci povrch môže spôsobiť popáleniny.
17. Používajte ochranné okuliare.
18. Používajte ochranné chrániče sluchu.
19. Používajte ochranné rukavice.
20. Noste ochrannú obuv.
21. Pozor! Štvrtaktný motor, nemiešajte benzín a olej. Zariadenie má dve samostatné nádrže a plniace otvory na olej a benzín.
22. Po vypnutí kosačky sa nôž niekoľko sekúnd otáča. Nepohybujte kosačkou, ktorej nože nie sú úplne zastavené.
23. Poznámka: Výfukové plyny sú škodlivé pre zdravie. Hrozí nebezpečenstvo otravy alebo udusenía. Zariadenie nepoužívajte v uzavretých priestoroch.
24. Nevyhadzujte zariadenie, ktoré doslúžilo. Používateľ je povinný odovzdať zariadenie, ktoré doslúžilo na určené zberné miesto na recykláciu odpadu.

INÉ OZNAČENIA NA ZARIADENÍ

1. Výrobný štítok (strana č. 2 B)
Výrobný štítok sa nachádza na zadnej strane krytu kosačky. Informácie na štítku sú nevyhnutné na určenie správnych náhradných dielov a úkonov údržby.
2. Zaručená hladina akustického výkonu (strana č. 2C)
3. Upozornenia a iné značky (strana č. 2 D)

BEZPEČNOSTNÉ PRAVIDLÁ PRE STROJE A ZARIADENIA SO SPALOVACÍM MOTOROM



Upozornenie!

- Pozorne si prečítajte návod na použitie. Oboznámte sa s bezpečnostnými predpismi, ovládacími systémami a pravidlami správneho používania zariadenia.
- Nedodriavanie nasledujúcich upozornení a bezpečnostných pokynov môže mať za následok úraz elektrickým prúdom, požiar a/alebo vážne zranenie.
- Tento návod si uschovajte pre budúce použitie.
- Toto zariadenie nie je určené na používanie osobami (vrátane detí) so zníženými fyzickými, zmyslovými alebo duševnými schopnosťami alebo osobami, ktoré nemajú dostatočné skúsenosti alebo nie sú oboznámené s týmto zariadením, pokiaľ ho nepoužívajú pod dohľadom alebo v súlade s pokynmi na používanie, ktoré im poskytlí osoby zodpovedné za ich bezpečnosť.
- Nedovoľte, aby zariadenie obsluhovali deti, mladiství do 16 rokov a osoby, ktoré nie sú oboznámené s návodom na obsluhu.

VŠEOBECNÉ BEZPEČNOSTNÉ PREDPISY

BEZPEČNOSŤ NA PRACOVISKU

- Na pracovisku treba udržiavať poriadok a zabezpečiť dobre osvetlenie. Neporiadok a zlé osvetlenie prispievajú k vzniku nehôd.

- Deti a pozorovatelia by nemali mať povolený vstup do priestorov, kde sa používajú zariadenia so spaľovacím motorom. Nedostatok pozornosti môže viesť k strate kontroly nad zariadením. Záhradné príslušenstvo nemôže byť v dosahu iných osôb.
- Prevádzkovateľ alebo používateľ je zodpovedný za nehody alebo nebezpečenstvo, ktoré vznikne iným osobám alebo na životnom prostredí.

BEZPEČNOSŤ PRI MANIPULÁCI S PALIVOM

- Spaľovací motor je určený na prevádzku na benzín alebo zmiešané palivo (pozrite typ paliva v technických údajoch zariadenia).
- Benzín by sa mal skladovať len v špeciálne pripravených nádobách (kanistroch).
- Benzín uchovávajú mimo dosahu faktorov, ktoré môžu spôsobiť požiar, napr. ohniská, otvorený oheň, miesta, kde sa vyskytujú elektrické iskry, zvýšené teploty, iskry zo zvarovania alebo iné tepelné zdroje, ktoré môžu palivo zapáliť.
- Palivovú nádrž plňte len na čerstvom vzduchu.
- Je mimoriadne nebezpečné fajčiť alebo používať otvorený oheň počas prevádzky zariadenia alebo pri plnení palivovej nádrže.
- Pred naplnením nádrže palivom vždy najprv vypnite a ochladte motor.
- Nádrž nenapĺňajte nad spodný okraj plniaceho hrdla, benzín má vysokú tepelnú rozťažnosť.
- V prípade rozliatia paliva ho okamžite utrite suchou látkou.
- Pri plnení palivovej nádrže dbajte na to, aby ste palivo nevyliali na oblečenie. Oblečenie nasiaknuté benzínom sa môže vznietiť, preto si ho okamžite prezlečte.
- Po naplnení nádrže zariadenia palivom pevne utiahnite uzáver a pred naštartovaním motora premiestnite nádobu na palivo na miesto vzdialené najmenej 3 m od miesta plnenia.
- Pred naštartovaním motora skontrolujte tesnosť celého palivového systému, najmä palivovej nádrže, palivového potrubia, konektorov, plniaceho viečka a okolia karburátora. Ak zistíte netesnosť palivového systému, motor neštartujte, pretože hrozí nebezpečenstvo požiaru.
- Zariadenie by nemalo pracovať vo výbušnom prostredí, ktoré tvoria horľavé kvapaliny, plyny alebo prach. Spaľovací motor môže produkovať iskry, ktoré môžu zapáliť prach alebo výpary.
- Nepoužívajte zariadenie, ak máte problém s jeho vypnutím. Každé zariadenie, ktoré sa nedá vypnúť, je nebezpečné a musí sa opraviť.
- Neskladujte zariadenie s naplnenou palivovou nádržou v uzavretých miestnostiach. Benzínové výpary sú horľavé a nebezpečné pre zdravie.



Pozor!

- Treba sa vyhýbať vdychovaniu benzínových výparov a emisií. Benzín, benzínové výpary a emisie môžu spôsobiť otravu.
- Kosačku nepoužívajte v uzavretých alebo zle vetraných priestoroch. Ak pocítite bolesti hlavy, nevoľnosť, problémy so sluchom alebo zrakom, okamžite prerušte prácu.

OSOBNÁ BEZPEČNOSŤ

- Pri práci so zariadením musíte byť predvídaví, pozorní a zachovávať rozvahu. Nepoužívajte elektrické zariadenie ak ste unavení alebo pod vplyvom omamných látok, alkoholu buď liekov. Chvilková nepozornosť pri práci môže spôsobiť vážne zranenie.

- Je potrebné používať ochrannú výbavu. Je potrebné vždy nosiť ochranné okuliare. Používanie ochranného vybavenia, ako je maska proti prachu, protišmyková obuv, prilba alebo chrániče sluchu, za vhodných podmienok zníži možnosť zranenia.
- Pred spustením zariadenia odstráňte všetky predmety a kľúče. Ponechanie kľúča v rotujúcej pracovnej časti stroja môže spôsobiť zranenie.
- Pri práci so zariadením stojte pevne a udržiajte rovnováhu. To umožní lepšiu kontrolu v nepredvídateľných situáciách.
- Je potrebné správne sa obliekať. Nenoste voľné odevy ani šperky. Vlasy, odev a rukavice držte mimo dosahu pohyblivých častí. Voľné odevy, šperky či dlhé vlasy môžu byť zachytené pohyblivými časťami zariadenia.
- Počas pracovnej činnosti držte náradie za dodatočné úchyty, ak je nimi vybavené. Strata kontroly nad ovládaním zariadenia môže viesť k zraneniam.
- Nepoužívajte zariadenie, ak máte problém s jeho vypnutím. Každé zariadenie, ktoré sa nedá vypnúť, je nebezpečné a musí sa opraviť.



Pozor! Napriek bezpečnej konštrukcii, použitiu bezpečnostných prostriedkov a ďalších ochranných opatrení vždy existuje zvyškové riziko úrazu počas práce.

POUŽÍVANIE A STAROSTLIVOSŤ O ZARIADENIE

- Zariadenie by nemalo byť preťažené. Používajte zariadenie s dostatočným výkonom pre vykonávanú prácu. Správne zvolené zariadenie umožní lepšiu a bezpečnejšiu prácu pri záťaži, na ktorú je prispôbené.
- Nepoužívané zariadenie skladujte mimo dosahu detí. Nedovoľte, aby zariadenie používala osoba, ktorá nie je oboznámená so zariadením alebo s týmto návodom na použitie. Prístroje a zariadenia poháňané spaľovacím motorom sú v rukách nevyškolených používateľov nebezpečné.
- Zariadenia poháňané spaľovacím motorom je nutné udržiavať v dobre stave. Treba kontrolovať sústrednosť alebo zaseknutie pohyblivých častí, prasknutie dielov a všetky ostatné faktory, ktoré môžu ovplyvniť prevádzku zariadenia. Ak sa zistí poškodenie, zariadenie je nutné pred použitím opraviť. Príčinou mnohých nehôd je nesprávny spôsob opravy a/alebo údržby zariadenia.
- Pred použitím zariadenia je potrebné vymeniť všetky chybné, poškodené a opotrebované diely. Ak sú výstražné tabuľky na zariadení nečitateľné alebo poškodené, je nutné ich vymeniť.
- Výstražné nálepky a náhradné diely si môžete objednať v servise spoločnosti Murray a u autorizovaných predajcov.
- Zariadenie na spaľovací pohon, vybavenie, pracovné nástroje atď. je nutné používať v súlade s týmito pokynmi, pričom treba zohľadniť podmienky a druh vykonávanej práce. Používanie zariadenia spôsobom, na ktorý nie je určené, môže byť nebezpečné.

PREVÁDZKA A POUŽÍVANIE ZARIADENÍ VYBAVENÝCH AKUMULÁTOROM

- Pred vložením akumulátorov do zariadenia skontrolujte, či je vypínač v polohe "vypnuté". Vloženie batérií do zariadenia, keď je vypínač v polohe "zapnuté", môže spôsobiť vážne poranenie osôb.
- Používajte iba nabíjačku odporúčanú výrobcom. Používanie nabíjačky určenej na iné druhy akumulátorov môže byť príčinou požiaru.
- Nikdy nepoužívajte iné akumulátory ako tie, ktoré odporúča výrobca. Používanie iných akumulátorov môže byť príčinou vážneho zranenia alebo požiaru.

- Ak sa zariadenie nepoužíva, vyberte z neho akumulátor. Akumulátor uskladňujte mimo dosahu kovových predmetov, ako sú napr.: sponky na papier, mince, klince, skrutky a pod., ktoré by mohli skratovať svorky akumulátora. Skrat svoriek akumulátora môže viesť k popáleniu alebo vzniku požiaru.
- V extrémnych podmienkach môže z akumulátora unikať tekutina. Takejto tekutiny sa rozhodne nedotýkajte. Ak sa jej náhodou dotknete, okamžite dotknuté miesto obmyte vodou. Ak sa takáto tekutina dostane do očí, okamžite vyhľadajte lekára. Takáto tekutina môže spôsobiť podráždenie alebo popálenie.
- Je zakázané používať nabíjačky a napájacie zdroje vonku alebo v miestnostiach s vysokou vlhkosťou, ako sú kúpeľne alebo pivnice.



POZOR! Nabíjačky a napájacie káble pre zariadenia vybavené akumulátormi sú určené na prevádzku v uzavretých priestoroch a v suchom prostredí. Existuje nebezpečenstvo úrazu elektrickým prúdom a/alebo poškodenia zariadenia.

OPRAVA

- Pred akýmkoľvek nastavovaním, výmenou dielov alebo skladovaním odstráňte kábel zo zapalovacej sviečky. Takéto preventívne bezpečnostné opatrenia znižujú riziko náhodného spustenia.
- Opravy zverte kvalifikovanej osobe a používajte iba originálne náhradné diely. Tým sa zabezpečí nepretržitá bezpečná prevádzka zariadenia. Odporúča sa, aby všetky servisné úkony vykonával autorizovaný servis spoločnosti MURRAY.



Pozor! Nebezpečenstvo udusenía detí v prípade hry s obalom výrobku. Obal, najmä plastové vrečko, uchovávajte mimo dosahu detí.

PODROBNÉ BEZPEČNOSTNÉ PREDPISY PRE KOSAČKY



Upozornenie!

- Pozor na ostré hrany nožov. Nože sa otáčajú aj po vypnutí motora.
- Používajte len kosačku, ktorá je v dobrom technickom stave, v prípade potreby vykonajte nevyhnutné práce alebo sa obráťte na servisné stredisko. Odporúča sa využívať služby autorizované servisné stredisko spoločnosti MURRAY.
- Pred každým spustením skontrolujte, či:
 - zariadenie je zostavené v súlade s návodom na použitie,
 - žací nástroj a celá rezná jednotka (nôž, upevňovacie prvky, kryt reznej jednotky) sú v dobrom technickom stave; ich upevnenie, poškodenie a opotrebovanie (dutiny alebo praskliny) sa musia pravidelne kontrolovať;
 - bezpečnostné zariadenia (napr. vyhadzovací kryt, puzdro, rukoväť riadenia, páka motorovej brzdy) sú v dobrom technickom stave a správne fungujú;
 - kôš na trávu je nepoškodený a správne namontovaný, poškodený kôš na trávu sa nesmie používať.
- Kosačku nezapínajte, ak nôž nie je správne nasadený. Nebezpečenstvo vzniku nebezpečných vibrácií!
- Rezné nástroje by mali byť ostré a čisté. Primeraná údržba ostrých hrán rezných nástrojov znižuje pravdepodobnosť zaseknutia a uľahčuje obsluhu.

- Pred nastavovaním, čistením, údržbou musí byť zariadenie vypnuté a vysokonapäťový kábel musí byť odpojený od zapaľovacej sviečky,
- Nekoste, keď sú v blízkosti iné osoby, najmä deti alebo zvieratá.
- Nespúšťajte poškodenú kosačku.
- Nedotýkajte sa nožov skôr, kým sa zariadenie nevypne a nože sa úplne zastavia.
- Prístroj nezdvíhajte ani neprenášajte so zapnutým motorom.
- Vypnite kosačku a odpojte vysokonapäťový vodič od zapaľovacej sviečky, keď:
 - nechávate zariadenie bez dozoru,
 - pred nastavením zámku,
 - pred kontrolou, čistením alebo opravou zariadenia,
 - po zasiahnutí cudzím predmetom,
 - pred čistením vývodu,
 - v prípade nadmerných vibrácií.

PRÍPRAVA

- Pri kosení vždy noste pevnú obuv a dlhé nohavice, stroj nepoužívajte bez obuvi alebo v sandáloch.
- Pozorne skontrolujte miesto, kde bude jednotka pracovať, a odstráňte všetky kamene, konáre, drôty, kosti a iné cudzie predmety.
- Vo vysokej tráve možno prehliadnúť prekážky (napr. pne, korene), preto pred prácou so strojom označte všetky prekážky skryté v tráve, ktoré sa nedajú odstrániť.
- Pred použitím vždy skontrolujte nože, skrutky a zostavu nožov, či nie sú opotrebované alebo poškodené. Opotrebované alebo poškodené nože a skrutky vymieňajte v pároch, aby sa zachovala rovnováha.
- V prípade zariadení s viacerými nožmi buďte opatrní, pretože otáčanie jedného noža môže spôsobiť otáčanie ostatných nožov.

BRÚSENIE NOŽA

- Na zabezpečenie optimálnych pracovných podmienok kosačky je potrebné naostriť nôž stroja. Túto zdanlivo jednoduchú činnosť je potrebné vykonávať obzvlášť starostlivo. To si vyžaduje veľké množstvo technických znalostí a nevyhnutného servisného vybavenia. Výrobca nezodpovedá za žiadne poškodenie kosačky spojené so zle vykonaným ostrením noža. Odporúčaný uhol je 30°.
- Je bezpečné nechať si nôž naostriť v autorizovanom servise spoločnosti MURRAY.
- Pred ostrením kosačku vypnite, nechajte motor vychladnúť, odpojte vysokonapäťový kábel od zapaľovacej sviečky, v prípade potreby vyberte akumulátor a odskrutkujte nôž.
- Nôž sa môže brúsiť ručne pomocou brúsneho kameňa alebo vhodného kovového pilníka, najlepšie profesionálnym brúsičom, pričom treba si byť vedomým, že sa čepeľ môže prehriať, a tým sa stane nevhodnou na použitie. Odporúča sa používať kvapalnú chladiacu kvapalinu pre spracovanie kovov, pričom je prípustné po celý čas používať vodu a vedieť, že nie všetky brúsiace stroje môžu pracovať v prúde chladiacej kvapaliny. Modré sfarbenie povrchu čepele znamená, že nôž je poškodený a nemal by sa ďalej používať.
- Po každom brúsení je nevyhnutné nôž vyvážiť. Ak používateľ nemá vyvažovací stroj a potrebné znalosti, je nutné odovzdať čepeľ na vyváženie odbornému servisu. Práca s nevyváženým nožom spôsobuje nadmerné vibrácie a následne môže spôsobiť uvoľnenie skrutkových spojov celého zariadenia vrátane upevňovacej skrutky noža, čo môže byť nebezpečné pre zdravie a život používateľa.

POUŽÍVANIE

- Koste len za denného svetla alebo pri dobrom umelom osvetlení.
- Nekoste za dažďa, najmä počas búrky. Vyhnite sa koseniu mokrej trávy.
- Vždy sa uistite, že vaše nohy stoja pevne na šikmej ploche.
- Choďte, nikdy nebehajte. Nezabudnite si udržať bezpečnú polohu.
- S rotačnými kosačkami koste cez svah, nikdy nie hore alebo dole.
- Pri zmene smeru jazdy na svahu buďte mimoriadne opatrní.
- Nekoste na príliš šikmých svahoch.
- Pri cúvaní alebo ťahaní zariadenia smerom k vám dávajte si mimoriadny pozor.
- Vypnite zariadenie, ak sa má nakláňať alebo ak sa pohybuje po inom povrchu ako po tráve a pri preprave na miesto kosenia a naspäť.
- Pred prepravou kosačky ochladte motor, vypustite palivo a olej.
- Nepoužívajte zariadenie s poškodenými krytmi alebo vonkajšími časťami alebo bez bezpečnostných prvkov, napr. s dodanými krytmi a/alebo košmi na trávu.
- Motor naštartujte podľa pokynov a dbajte na to, aby vaše chodidlá boli vzdialené od nožov.
- Kosačku nespúšťajte, keď je naklonená, pokiaľ nie je potrebné pracovať vo vysokej tráve. V takom prípade zdvihnite prednú časť zariadenia zatlačením na rukoväť, ale len do takej miery, do akej je to nevyhnutné, a potom kosačku pomaly spustite na zem. Dbajte na to, aby ste počas celej operácie držali rukoväť pevne oboma rukami.



Pozor! Motory B&S nesmú pracovať na naklonenom povrchu väčšom ako 15°.

- Nedržte ruky ani chodidlá v blízkosti rotujúcich častí. Pri rotačných kosačkách neustále sledujte vyhadzovací otvor, aby ste sa uistili, že nie je upchatý.
- Pri spúšťaní kosačky s pohonom neťahajte za páku, ktorou sa spúšťa pohon.

ÚDRŽBA A SKLADOVANIE



Upozornenie!

- Pred vykonaním akejkoľvek opravy alebo údržby sa uistite, že kosačka má odpojený vysokonapäťový vodič od zapaľovacej sviečky a že sa v jej blízkosti nenachádzajú deti ani iné osoby.
- Upozorňujeme, že v nádrži zariadenia môže byť palivo. Bezpečnostné pravidlá pre manipuláciu s palivom sú opísané v tejto príručke v časti: "Bezpečná manipulácia s palivom".
- Udržujte všetky matice a skrutky v dobrom stave, aby ste zaistili bezpečnú prevádzku. Nádobu na trávu často kontrolujte, či nie je opotrebovaná alebo poškodená.



Uistite sa, že sa používa správny typ nožov.

Po použití kosačku vyčistite. Palivová nádrž sa musí vyprázdniť. Položte kosačku na rukoväť (zapaľovacou sviečkou nahor). Pomocou kedy očistite vnútornú časť krytu kosačky od zvyškov trávy a prachu a prípadne ochráňte kovové časti prostriedkami proti korózii. Celú kosačku môžete vyčistiť vlhkou handričkou a prípadne ju ochrániť leštiacim prostriedkom.

Kosačku skladujte v dobre vetranej miestnosti na suchom, bezprašnom mieste. Skontrolujte, či je zberný kôš na trávu vyprázdnený a dôkladne vyčistený. Hnijúca tráva môže poškodiť kôš.

Skladovať by sa mala len funkčná kosačka; ak je to nutné závady by sa mali odstrániť pred uskladnením.

Ak je kosačka vybavená batériou, je treba vedieť, že optimálne podmienky skladovania batérie sú teplota 10 až 21 °C, nízka vlhkosť a batéria nabitá na 50 %.

V PRÍPADE NEHODY ALEBO PORUCHY

V prípade nehody zariadenie okamžite zastavte/vypnite a zavolajte pomoc (ak si to situácia vyžaduje). V prípade poruchy zastavte/vypnite stroj a obráťte sa na autorizované servisné stredisko, ktoré poruchu odstráni.

INFORMÁCIE O VPLYVE LÁTKO VO VNÚTRI ZARIADENIA NA ZDRAVIE

V zariadení sa nachádza malé množstvo maziva a/alebo oleja, teda látky, ktorá je potenciálne nebezpečná pre zdravie.

Pri kontakte zmesi s očami môže dôjsť k miernemu podráždeniu očí (začervenanie spojiviek). Odporúča sa látku opláchnuť teplou vodou.

Kontakt s pokožkou môže niekedy spôsobiť začervenanie, podráždenie a vysušenie pokožky, najmä pri dlhodobom kontakte. Látku sa odporúča zmyť teplou vodou.

Prehltnutie maziva môže spôsobiť príznaky podráždenia sliznice tráviacej sústavy (nevoľnosť, vracanie, hnačka, bolesť brucha).

Indikácie o akejkolvek potrebe okamžitej lekárskej pomoci a osobitného postupu s poškodenou osobou: o naliehavom ošetrení rozhodne lekár po dôkladnom posúdení stavu poškodeného. Symptomatická liečba.

INFORMÁCIE O VPLYVE LÁTKO VO VNÚTRI ZARIADENIA NA ŽIVOTNÉ PROSTREDIE

Látky a komponenty zariadenia môžu byť nebezpečné pre životné prostredie.

INFORMÁCIE O SYSTÉME ZBERU ODPADU Z ELEKTRICKÝCH A ELEKTRONICKÝCH ZARIADENÍ A ÚLOHE DOMÁCNOSTÍ

1. Každý zákazník môže nechať svoje staré zariadenie v predajni, v ktorej si zakúpil nové zariadenie, pretože predajňa je povinná prijať staré zariadenie bezplatne, ak si v nej zakúpi nové zariadenie rovnakého typu a s tou istou funkciou.
2. Každý zákazník môže odovzdať elektroodpad v mieste dodania. Podľa platných právnych predpisov je distribútor pri dodávke zariadenia určeného pre domácnosť kupujúcemu (zákazníkovi) povinný bezplatne prevziať použité v domácnosti zariadenie v mieste dodávky tohto zariadenia za predpokladu, že použité zariadenie je rovnakého typu a plnilo rovnaké funkcie ako dodané zariadenie.
3. Každý zákazník môže svoje použité zariadenie nechať vo veľkom obchode bez toho, aby si musel kupovať nové zariadenie. Podľa platných právnych predpisov predajne s predajnou plochou najmenej 400 m² sú povinné bezplatne prijať v tejto jednotke alebo v jej bezprostrednej blízkosti použité vybavenie pre domácnosť, ktorého vonkajšie rozmery nepresahujú 25 cm, bez nevyhnutnosti nákupu nového zariadenia do domácnosti.
4. Každý zákazník môže svoje použité zariadenie odovzdať na zbernom mieste. Informácie o najbližšej lokalite zberného miesta nájdete na webovej stránke obce alebo na nástenke miestneho úradu.
5. Ak sa rozhodnete dať zariadenie opraviť v servisnom stredisku a oprava zariadenia nie je ekonomicky alebo technicky možná, servisné stredisko je povinné zariadenie bezplatne prijať.

6. Domácnosť zohráva veľmi dôležitú úlohu pri prispievaní k opätovnému použitiu a zhodnocovaniu odpadových zariadení. Vhodným zaobchádzaním s opotrebeným zariadením sa predchádza možným negatívnym dôsledkom na životné prostredie a ľudské zdravie.

Takto zozbierané zariadenie sa posieľa do špecializovaných spracovateľských závodov, kde sa z neho najprv odstráni nebezpečné zložky. Zvyšné komponenty sa zhodnotia a recyklujú. Každé zariadenie napájané elektrinou alebo batériami by malo byť označené symbolom preškrtnutého koša:



Symbol preškrtnutého odpadkového koša umiestnený na zariadení, obale alebo sprievodných dokumentoch znamená, že výrobok sa nesmie likvidovať spolu s iným odpadom. Používateľ je povinný odovzdať použité zariadenie na určené zberné miesto na riadne spracovanie. Označenie zároveň znamená, že zariadenie bolo uvedené na trh po 13. auguste 2005.

Použité zariadenie nelikvidujte spolu s iným odpadom!

Hrozia za to pokuty.

Vhodným zaobchádzaním s opotrebeným zariadením sa predchádza možným negatívnym následkom na životné prostredie a ľudské zdravie.

Zároveň tým šetríme prírodné zdroje našej planéty, keďže opätovne využívame suroviny získané pri spracovaní zariadení.

BEZPEČNOSŤ A ZODPOVEDNOSŤ VÝROBCU

Akékoľvek použitie kosačky, ktoré nie je v súlade s popisom v tejto príručke, sa považuje za nevhodné a výrobca nezodpovedá za škody alebo zranenia spôsobené takýmto konaním.

Správne používanie kosačky zahŕňa aj dodržiavanie podmienok stanovených výrobcom pre prevádzku, údržbu, skladovanie a opravy.

Aby sa predišlo nehodám, musia sa dodržiavať všetky pravidlá bezpečného používania a predchádzania rizikám.

Akékoľvek zmeny vykonané používateľom na konštrukcii zariadenia môžu ovplyvniť jeho bezpečné používanie a zbavujú výrobcu zodpovednosti za spôsobené škody alebo zranenia.

ZVYŠKOVÉ RIZIKO

Hoci je výrobca zodpovedný za konštrukciu zariadenia, ktorá eliminuje nebezpečenstvá, niektorým prvkom rizika počas prevádzky sa nedá vyhnúť. Zvyškové riziká vyplývajú z chybného správania obsluhujúcej osoby.

Najväčšie nebezpečenstvo hrozí pri vykonávaní týchto zakázaných činností:

- používanie zariadenia deťmi,
- používanie zariadenia na iné účely, ako sú popísané v návode na použitie,
- keď sa v blízkosti nachádzajú iné osoby, najmä deti alebo zvieratá,
- používanie zariadenia osobami, ktoré nie sú oboznámené s návodom na použitie,
- používanie zariadenia bez vhodného ochranného odevu a obuvi chrániacej chodidlá,
- používanie zariadenia s poškodenými krytmi alebo vonkajšími časťami a bez riadne namontovaných bezpečnostných zariadení.

Pri dodržiavaní odporúčaní uvedených v návode na použitie je možné eliminovať zvyškové riziko pri používaní zariadenia. V prípade nedodržania uvedených odporúčaní hrozia riziká.

POUŽITIE

Zariadenie je určené výlučne na kosenie trávnikov v súlade s popisom a bezpečnostnými pravidlami uvedenými v tomto návode na použitie. Akékoľvek iné použitie môže byť pre používateľov nebezpečné a môže spôsobiť poškodenie zariadenia.

Zariadenie by sa nemalo používať okrem iného na:

- zbieranie listov alebo čistenie oblasti so suchými rastlinami,
- vyrovnávanie krtincov,
- prerezávanie kríkov,
- drvenie konárov.

PRÍPRAVA NA PREVÁDZKU

Výrobca dodáva kosačku v kartónovom obale v čiastočne rozloženom stave. Po oboznámení sa s návodom na obsluhu a montážnymi výkresmi by montáž kosačky nemala byť príliš zložitá. Všetky potrebné komponenty na montáž sú súčasťou balenia. Tento návod na použitie sa vzťahuje na rôzne modely kosačiek. Príslušná kosačka sa môže líšiť od tej, ktorú ste zakúpili. Prečítajte si tie úryvky, ktoré sa týkajú modelu zariadenia, ktoré vlastníte.

KONŠTRUKCIA BENZÍNOVEJ KOSAČKY

Vysvetľujúce nákresy nájdete na s. 3, Obr. 1-2

1. Rukoväť
2. Páka motorovej brzdy
3. Pohonná páka s káblom
4. Upínacia páka
5. Rukoväť štartéra s lanom
6. Upevňovací bod pre štartovacie lano
7. Kôš
8. Zadné koleso
9. Spojovacia matica rukoväte s krytom
10. Pripojenie vodného umývacieho systému
11. Predné koleso
12. Kryt vzduchového filtra
13. Motor
14. Uzáver otvoru palivovej nádrže
15. Uzáver otvoru nádrže pre olej
16. Tlmič
17. Rúrka zapaľovacej sviečky
18. Bočná vyhadzovacia klapka
19. Kryt / riadidlá bočného vývodu
20. Indikátor stavu naplnenia koša
21. Nastavenie lana
22. Kryt koša na vyhadzovanie trávy
23. Páka na nastavenie výšky kosenia
24. Palivové čerpadlo

MONTÁŽ

Rukoväť kosačky bola v továrni nastavená do skladovacej polohy.

- Presuňte spodnú rukoväť do polohy na použitie, pričom sa uistite, že je rukoväť medzi dorazmi, a utiahnite ju krídlovou maticou (Obr. 3).
- Presuňte hornú rukoväť do polohy používania a zaistite ju pomocou upínacej páky. Otáčaním matice sa mení dĺžka upínacej skrutky upínacej páky, čím sa zvyšuje alebo znižuje upínacia sila. K fixácii dôjde, keď sa svorka pritlačí k rukoväti v smere znázornenom šípkou na Obr. 4.



Pozor! Ak je skrutka s maticou príliš skrátaná, môže sa stať, že sa upínacia páka nebude dať dotiahnuť, čo môže viesť k jej poškodeniu.



Pozor! Pri rozkladaní a skladaní rukoväte dávajte pozor, aby ste nepretrhli alebo neohli lanko motorovej brzdy. Ohnuté alebo iným spôsobom poškodené lano môže zabrániť správnej prevádzke kosačky.

- Pripevnite rukoväť štartovacieho lana 5 (Obr. 1) v upevňovacom bode 6 (Obr. 1).



Pozor! Štartovacie lano sa vysúva s odporom. Potiahnite páku motorovej brzdy smerom k sebe a pomaly vytiahnite lano na potrebnú dĺžku. Je dôležité byť si vedomým, že prudké zatiahnutie za štartovacie lano môže kosačku naštartovať.

NAPLNENIE MOTORA OLEJOM

Motor nebol naplnený olejom pri výrobe. Po technickej kontrole v továrni môžu v motore zostať stopy oleja. Pred prvým spustením nalejte približne 0,47 l odporúčaného motorového oleja B&S SAE30 (Obr. 6A) a skontrolujte jeho hladinu na meradle integrovanom v uzávere otvoru pre olej (Obr. 6B).

Hladina oleja sa musí nachádzať medzi značkami min. / max.

Odporúča sa originálny olej pre benzínové kosačky od spoločnosti B&S SAE30

Prvá výmena oleja by sa mala vykonať po 5 hodinách prevádzky kosačky, po spálení približne dvoch nádrží paliva. Následná výmena oleja by sa mala vykonávať každých 25 hodín prevádzky, najmenej však ako raz za rok.

Použitý olej vypustite, kým je motor ešte horúci.

Pred každým spustením kosačky systematicky kontrolujte hladinu oleja.

V prípade potreby doplňte olej.



Pozor! Použitý olej by sa nemal likvidovať náhodne, vylievať do kanalizácie alebo priamo do životného prostredia. Mal by sa odviezť na zberné miesto na likvidáciu oleja.

TANKOVANIE PALIVA

- Pred prvým použitím sa oboznámte s pravidlami bezpečnosti, používania, obsluhy a skladovania uvedenými v tomto návode na použitie.
- Palivo by sa malo nalievať mimo uzavretých priestorov, na mieste, kde nehrozí nebezpečenstvo vzniku iskier alebo plameňov.
- Benzín skladujte len vo vhodných nádobách (kanistroch), ktoré sú certifikované. Pravidelne kontrolujte stav zásobníkov na palivo.

- Palivové nádrže musia byť bezpečne uzavreté. Poškodené uzávery palivovej nádrže sa musia z bezpečnostných dôvodov vymeniť.
- Nepoužívajte fľaše od nápojov alebo podobné nádoby na skladovanie spotrebného materiálu, napr. paliva alebo oleja, pretože by z nich mohli piť iné osoby, najmä deti.
- Palivová nádrž sa môže plniť len na čerstvom vzduchu; počas tankovania sa nesmie fajčiť.
- Pred naštartovaním spaľovacieho motora je potrebné doplniť benzín.
- Neodsťrujte uzáver palivovej nádrže ani nedopĺňajte palivo, keď je spaľovací motor v prevádzke alebo keď je motor horúci.
- Neprepĺňajte palivovú nádrž! Z dôvodu tepelnej rozťažnosti paliva sa nádrž nesmie plniť nad spodný okraj plniaceho hrdla.
- Zariadenie sa nesmie skladovať v interiéri s plnou palivovou nádržou. Vzniknuté benzínové výpary môžu prísť do kontaktu s otvoreným ohňom a vznietiť sa. Ak je potrebné vyprázdniť palivovú nádrž, malo by sa to urobiť mimo uzavretých miestností. Pred spustením zariadenia sa uistite, že na ňom alebo v jeho blízkosti nie je rozliate palivo. V prípade potreby palivo utrite.

 **Pozor!** Benzínové výpary sú horľavé. Pred naštartovaním kosačky sa uistite, či je pracujúci stroj vzdialený najmenej 3 m od palivových nádrží.

POUŽÍVANIE

BRZDOVÁ PÁKA

Pred naštartovaním motora pritiahnite brzdovú páku 2 (Obr. 1) k rukoväti 1 (Obr. 1), ako je znázornené na Obr. 9A.

Uvoľnením brzdovej páky sa motor a rezací nôž zastavia.

NAŠTARTOVANIE MOTORA

 **Upozornenie!** Keď je motor v prevádzke, žacie nože sa otáčajú.

1. Skontrolujte hladinu oleja (Obr. 6B).
2. Palivovú nádrž naplňte čistým bezolovnatým benzínom (Obr. 5). Skontrolujte, či je kábel zapalovacej sviečky pripojený k sviečke (Obr. 7).
3. Palivové čerpadlo stlačte 3-4 krát (Obr. 8).
4. Postavte sa za kosačku. Brzdovú páku 2 držte jednou rukou (Obr. 1) v pracovnej polohe, ako je znázornené na Obr. 9A.
5. Druhou rukou uchopte rukoväť štartovacieho lana 5 (Obr. 1), ako je znázornené na Obr. 9C.
6. Ľahkým potiahnutím lanka smerom k sebe odstráňte vôľu štartéra, a keď pocítite odpor, pevne a rázne zatiahnite za lanko a nechajte ho pomaly vrátiť sa na svoje miesto.
7. Rukoväť lanka nepúšťajte, kým nie je pretiahnuté cez spätný systém štartéra.
8. Ak sa motor nespustí po 5 až 6 zdvihoch, postupujte podľa pokynov uvedených v kapitole "Kontrola a diagnostika problémov".

PREVÁDZKA POHONU

Ak chcete spustiť pohon, zatiahnite za rukoväť 1 (Obr. 1) pohonná páka 3 (Obr. 1), ako je znázornené na Obr. 9B.

Pohon je možné kedykoľvek vypnúť uvoľnením páky pohonu a zariadenie je možné prevádzkovať ako kosačku bez pohonu.

NASTAVENIE VÝŠKY KOSENIA



Pozor! Pred zmenou výšky kosenia zastavte motor a odpojte kábel zapaľovacej sviečky.

Ak chcete nastaviť požadovanú výšku kosenia, zmeňte polohu nastavovacej páky 23 (Obr. 2), ktorá sa nachádza na kryte kosačky (Obr. 10). Na výber je šesť rôznych výšok rezu v rozsahu 25 do 75 mm.

MONTÁŽ KOŠA NA TRÁVU

1. Zdvihnite ochranný kryt koša kosačky 22 (Obr. 2).
2. Vložte kôš 7 (Obr. 1) zaháknutím hákov pri vstupe do koša na príslušnú lištu na kryte výstupu kosačky (Obr. 11), potom kryt spustite.
3. Skontrolujte, či sú háky správne pripevnené.



Upozornenie! Často kontrolujte technický stav koša na trávku. Ak sú niektoré diely opotrebované alebo poškodené, musia sa vymeniť za nové, ktoré sú k dispozícii v autorizovaných servisných strediskách.

VYPRÁZDŇOVANIE KOŠA NA TRÁVU

Upozornenie! Pred vyprázdnením a vybratím koša zastavte motor.

Indikátor naplnenia koša 20 (Obr. 2) umožňuje rýchle posúdenie úrovne naplnenia koša. Ak sa počas prevádzky kosačky zdvihne platnička indikátora (Obr. 12A) to znamená, že kôš ešte nie je plný. Ak je platnička indikátora počas prevádzky kosačky vo vodorovnej polohe (Obr. 12B) to znamená, že odpadkový kôš je plný a mal by sa vyprázdniť.

ČISTENIE PUZDRA REZNEJ JEDNOTKY



Upozornenie! Keď je motor v prevádzke, žacie nože sa otáčajú.

1. Po použití celé zariadenie dôkladne vyčistite.
2. Pred čistením puzdra zastavte motor a odpojte kábel zapaľovacej sviečky.
3. Pred čistením vyprázdňte palivovú nádrž.
4. Bez toho, aby ste kosačku nakláňali do strán, položte ju na zem opretú o rukoväť tak, aby boli predné kolesá vo vzduchu.
5. Spodnú časť kosačky vyčistite pomocou kefy a vody.

Nepoužívajte vysokotlakové čističe, pretože vysokotlaková voda môže porušiť lakovú ochranu puzdra. Nesmú sa používať intenzívne čistiace a umývacie prostriedky, napr. agresívne čistiace prostriedky, ktoré môžu poškodiť plasty a kovy a môžu spôsobiť zníženie bezpečnosti zariadenia.

Druhým spôsobom umývania puzdra je použitie systému umývania vonkajších častí.

Po pripojení hadice k špeciálnej rýchlospojke, ktorá je už namontovaná na skrini kosačky, a zapnutí vody spustíte kosačku. Stroj sa čistí sám počas otáčania noža, pričom silný prúd vody opláchnie zvyšky trávy. (Obr. 13)

MONTÁŽ KRYTU BOČNÉHO VÝVODU

Ak chcete namontovať kryt bočného vývodu, musíte:

1. otvoriť klapku bočného vývodu 18 (Obr. 2) (ak chcete odblokovať klapku, najprv otočte ochranný kryt osi (Obr. 15A, B),
2. zasuňte kryt bočného vývodu 19 (Obr. 2) ako na Obr. 15C,
3. oprite klapku bočného vývodu o kryt bočného vývodu (Obr. 15D).

FUNKCIA MLETIA

Mulčovanie (pokrytie pôdy) je postup údržby, ktorý spočíva na rozdrvení kosenej trávy. Mulčovací systém umožňuje ponechať JU úplne alebo čiastočne na pôde, kde sa rozkladá a poskytuje živiny.

Trávnik spĺňa podmienky pre mulčovanie, keď tráva nepresahuje 4 cm. Trávnik, na ktorom sa bude mulčovanie vykonávať, sa musí kosiť pravidelne a pomerne často - dokonca aj každých niekoľko dní. Pri mulčovaní možno na povrchu trávniku ponechať len mladé a krehké listy, ktoré nepoškodia trávnik, pretože sa rozkladajú a nehnijú.

Ak chcete aktivovať funkciu mletia, vyberte zberný kôš na trávu a odstráňte kryt bočného vývodu (ak je namontovaný), nasadte prípojku/zástrčku na mletie trávy (Obr. 14) do zadného otvoru a zatvorte kryt vyhadzovania trávy do koša.



Aby bolo mulčovanie plne účinné, je potrebné zakúpiť nôž na mletie

FUNKCIA BOČNÉHO VYHADZOVANIA

Ak chcete pracovať s použitím bočného vývodu, musíte:

1. odstrániť kôš na trávu 7 (Obr. 1) (ak je nainštalovaný), zasunúť zástrčku na mulčovanie do zadného vývodu (Obr. 14) a zatvoriť ochranný kryt vývodu na vyhadzovanie trávy 22 (Obr. 2),
2. zdvihnúť klapku bočného vývodu a pomocou háčikov nasadiť kryt bočného vývodu. Poznámka: na zdvihnutie krytu bočného vývodu môže byť potrebná veľká sila alebo otvorenie špeciálneho zámku, ktorý bráni jeho samovoľnému otvoreniu (ak existuje na danom modeli) (Obr. 15A-C),
3. oprieť klapku bočného vývodu o kryt bočného vývodu (Obr. 15D).

ÚDRŽBA

PREVÁDZKA REZNÉHO NOŽA



Upozornenie:

Pred kontrolou rezného noža alebo hriadeľa upevnenia nožov odpojte kábel zapalovacej sviečky. Ak nôž narazí na nejaký predmet, zastavte motor, odpojte kábel zapalovacej sviečky a skontrolujte, či kosačka nie je poškodená. Skontrolujte, či kľukový hriadeľ na strane vývodového hriadeľa alebo adaptér, ku ktorému je pripojený nôž, nie je poškodený (ohnutý alebo prasknutý).

Adaptér noža neposkytuje ochranu proti poškodeniu motora, keď nôž narazí na iné predmety ako na trávu, napr. kamene, konáre, krtince.

Často kontrolujte, či nože nie sú ohnuté, nadmerne opotrebované a či nie sú inak poškodené, napríklad prasklinami alebo deformáciami.

Poškodené diely sa musia vymeniť za nové, ktoré sú odporúčané výrobcom. Z bezpečnostných dôvodov vymieňajte nože každé dva roky. Nože by mali byť dobre naostrené (podrobnosti nájdete v kapitole "Brúsenie noža"). Tupé nože ťahajú za trávu a spôsobujú žltnutie jej končekov.



Pozor! Po každom ostrení je nevyhnutné nôž vyvážiť. Nevyvážený nôž môže spôsobiť nebezpečné vibrácie, ktoré môžu poškodiť kosačku a/alebo spôsobiť nehodu.

Často kontrolujte upevňovaciu skrutku noža. Skrutka musí byť pevne utiahnutá na krútiaci moment 45 až 55 Nm.

DEMONTÁŽ NOŽA (Obr. 16A)

1. Adaptér

2. Nôž
3. Podložka
4. Skrutka



Pozor! Rezací nôž 2 (Obr. 16A) môže byť veľmi ostrý, na ochranu rúk pred poranením používajte ochranné rukavice.

1. Vyprázdňte palivovú nádrž.
2. Použite drevený blok, aby ste zabránili otáčaniu noža.
3. Odskrutkujte upevňovaciu skrutku noža.
4. Skontrolujte stav noža (pozrite kapitolu "Prevádzka rezacieho noža").
5. Opotrebovaný alebo poškodený nôž vymeňte za nový, ktorý odporúča výrobca.
6. Uťahnite skrutku na krútiaci moment 45 až 55 Nm. Príliš slabo utiahnutá upevňovacia skrutka môže spôsobiť uvoľnenie noža, čo môže byť príčinou nehody.



Pozor! Pri nasadzovaní noža je dôležité mať na pamäti jeho smer. Ak je nôž namontovaný nesprávne, opačne, nebude kosiť správnym spôsobom a môže spôsobiť nehodu.

NAJDÔLEŽITEJŠIE PARAMETRE NOŽA (Obr. 16B)

A - dĺžka (460 mm), možno použiť kratšie nože, ale potom treba počítať s tým, že účinná šírka rezu bude menšia,

B - šírka (50 mm),

C - priemer upevňovacieho otvoru (11 mm),

D - vzdialenosť medzi stredmi otvorov (27,5 mm),

Priemer kruhových otvorov 11x11 mm pre bezpečnostné klíny je štandardne 15,5 mm.

Odporúča sa používať rezné nože MURRAY určené pre daný model kosačky.



Pozor! Tvar noža udáva jeho vlastnosti, v závislosti od tvaru je nôž vhodnejší na: kosenie s košom, kosenie s bočným vyhadzovaním alebo mulčovanie. Viacúčelový nôž z výroby nemusí byť taký účinný, ako by sme očakávali, preto je vhodné zakúpiť si prídavné nože určené na jednotlivé funkcie, t. j. jeden na mletie a druhý na ukladanie trávy do koša.

PREVÁDZKA ZAPAĽOVACEJ SVIEČKY

Zapaľovacia sviečka (Obr. 17A) by sa mala vymeniť na začiatku každej sezóny alebo po 100 hodinách prevádzky.

Používajte originálne zapaľovacie sviečky B&S QC12YC / B&S 797429. Odporúčaná medzera medzi elektródami je 0,51 mm (Obr. 17B). Skontrolujte medzeru pomocou listového meradla.

VÝMENA OLEJA

Prvá výmena oleja by sa mala vykonať po 4 až 5 hodinách prevádzky motora. Následnú výmenu oleja vykonávajú každých 25 prevádzkových hodín alebo častejšie. Vypúšťací uzáver oleja môže byť namontovaný v bloku motora, ale to závisí od modelu motora. Ak motor nemá vypúšťaciu zátku v bloku motora, olej sa vyleje pomocou plniacej zátky po vyprázdnení palivovej nádrže :

- Odskrutkujte uzáver plniaceho otvoru oleja s odmerkou.
- Odstráňte vzduchový filter, aby sa zabránilo nasávaní benzínu pri naklonení kosačky.
- Nakloňte kosačku na stranu uzáveru plniaceho hrdla oleja 15 (Obr. 2).
- Nechajte kosačku v tejto polohe, kým olej neprestane tiecť (môže to trvať niekoľko minút).

Po vyliatí oleja z motora umiestnite kosačku do rovnej polohy a nalejte približne 0,47 l odporúčaného motorového oleja B&S špecifikácie SAE30, pričom skontrolujte hladinu na meradle integrovanom v uzávere plniaceho otvoru oleja. Naskrutkujte uzáver oleja s meradlom a nasadte vzduchový filter.

VÝMENA VZDUCHOVÉHO FILTRA

Každých 25 hodín prevádzky skontrolujte stav vzduchového filtra. Filter je potrebné vymeniť každých 100 prevádzkových hodín alebo skôr, ak je znečistený.

Stlačte upevňovacie veká krytu vzduchového filtra (Obr. 19A).

1. Otvorte kryt 1 (Obr. 19B).
2. Vyberte vzduchový filter (vzduchový filter je olejom nasiaknutý špongiový prvok) 2 (Obr. 19B).
3. Ak filter nie je zničený:
 - špongióvu vložku filtra umyte vodou s čistiacim prostriedkom,
 - vyžmýkajte špongióvu vložku do sucha v čistej handričke,
 - nasýťte špongióvu vložku filtra čistým motorovým olejom.
4. Ak je filter poškodený alebo zničený, vymeňte ho za nový.
5. Nasadte kryt zasunutím západky do otvorov v kryte vzduchového filtra.

NASTAVENIE LANIEK

Počas používania kosačky sa lanká môžu natiahnuť a zbehnúť. Potom by sa mali skontrolovať a správne nastaviť (ak je na danom modeli možnosť nastavenia). Na tento účel uvoľnite malú poistnú maticu 1 (Obr. 20) a potom podľa potreby:

1. otočte nastavovacou maticou 2 (Obr. 20) proti smeru hodinových ručičiek: kábel sa skrúti,
2. otočte nastavovacou maticou 2 (Obr. 20) v smere hodinových ručičiek: kábel sa predĺži.

MAZANIE

Mazanie zadného hnacieho reťazového kolesa 8 (Obr. 1) je potrebné:

1. Odstráňte uzáver zadného hnacieho kolesa otočením uzáveru doľava (proti smeru hodinových ručičiek).
2. Odskrutkujte maticu hnacieho kolesa pomocou 13 mm kľúča.
3. Odstráňte hnacie koleso z nápravy.
4. Odstráňte Segerov krúžok 25 (Obr. 21) a potom vysuňte hnacie ozubené koleso 26 (Obr. 21) z prevodového hriadeľa 28 (Obr. 22).
5. Ozubené koleso, unášač pohonu 27 (Obr. 22) a hriadeľ prevodovky by sa mali očistiť od zvyškov použitého maziva a uvedené komponenty by sa mali zľahka namazať. Odporúčaným mazivom pre túto činnosť je mazivo MURRAY pre uhlové prevody.



POZOR! Ozubené koleso namažte z vnútornej strany 26 (Obr. 22). Vonkajší okraj hnacieho ozubeného kolesa a hnacieho kolesa nemažte.

6. Namontujte celý hnací mechanizmus kosačky v opačnom poradí.

PREPRAVA

PRÍPRAVA NA PREPRAVU

- Pred prepravou kosačky odstráňte olej a potom: ochladte motor, odstráňte palivo z nádrže, karburátora a palivového potrubia.

- Zariadenie sa môže prepravovať len v pracovnej polohe, t. j. pod uhlom maximálne 15 stupňov od vodorovnej roviny.
- Sklopenie rukoväte je prípustné.



Pozor! Pri skladaní alebo rozkladaní rukoväte buďte opatrní, pretože sa môžu poškodiť lanká. Poškodené káble môžu spôsobiť poruchu kosačky a v niektorých prípadoch znížiť bezpečnosť stroja.

KONTROLA A DIAGNOSTIKA PROBLÉMOV

TECHNICKÉ PREHLIADKY

Technické prehliadky		Pred každým použitím	Po 5 hodinách prevádzky	Po každých 25 hodinách prevádzky alebo raz za sezónu	Pred uskladnením	Po každých 100 hodinách prevádzky	Po každom použití
Motorový olej	skontrolujte	x					
	vymeňte		x (iba 1 výmena)	x			
Vzduchový filter	skontrolujte	x					
	očistite			x			
	vymeňte					x	
Zapaľovacia sviečka	skontrolujte			x			
	vymeňte					x	
Rezný nôž	skontrolujte	x					
	nabrúste			x			
Nastavenie laniek	skontrolujte		x				
Adaptér	skontrolujte	x					
Ochrana pohonu	skontrolujte		x				
Hnací remeň	vymeňte			x (pred každou sezónou)			
Závitové spoje	skontrolujte	x			x		
Palivo	skontrolujte	x					
	vyprázdňte				x		
Spodná časť kosačky	očistite		x				x
	udržujte				x		
Mazanie	vykonať			x	x		
Ventily	skontrolujte/ upravte			x			
Každoročná platená kontrola po predaji alebo pred predajom vykonaná v servisnom stredisku pomôže predísť problémom počas sezóny.							

ODSTRÁŇOVANIE PORÚCH

Problém	Možná príčina	Riešenie problému
Zariadenie sa nezapína.	Nedostatok paliva.	Skontrolujte hladinu paliva a v prípade potreby ho doplňte.
	Zaplavená zapaľovacia sviečka.	Skontrolujte, vyčistite alebo vymeňte zapaľovaciu sviečku.
	Zlyhanie zapaľovacieho systému alebo znečistený palivový systém.	Objednajte si opravu v záhradníckom servisnom stredisku, najlepšie v autorizovanom servise MURRAY.
Kosačka pracuje nerovnomerne.	Znečistený vzduchový filter.	Filter vymeňte alebo umyte v mydlovej vode a jemne namočte do motorového oleja.
	Nekvalitné palivo.	Odstráňte palivo a doplňte do kosačky kvalitné palivo.
	Upchaté palivové potrubie, žiadne palivo alebo zastaraná zmes.	Vyčistite palivové potrubie, skontrolujte prívod paliva, pridajte čerstvú palivovú zmes.
	Voda, olej alebo nečistoty v palivovom systéme.	Vyprázdňte karburátor pomocou skrutky palivového drezu a doplňte čerstvú zmes.
	Karburátor zaplavený olejom po naklonení kosačky na bok.	Vyčistite karburátor od oleja.
Motor zhasne.	Zle nastavené brzdové lanko.	Vykonajte príslušné nastavenie.
	Znečistený vzduchový filter.	Vymeňte filter.
Motor dymí.	Zaplavený olejom tlmič výfuku po naklonení kosačky na bok.	Doplňte olej a spustite kosačku na 15 minút, olej sa sám vypáli.
Nadmerné vibrácie.	Poškodený adaptér noža.	Vymeňte.
	Krivý hriadeľ motora (po náraze).	Okamžite zastavte motor a odstráňte rúrku zapaľovacej sviečky. Utiahnite všetky skrutky a vykonajte ďalšie vhodné opravy. Ak vibrácie pretrvávajú, nechajte ich opraviť v autorizovanom servisnom stredisku.
	Uvoľnené upevnenie komponentov.	
Kosačka nevyhadzuje trávu do koša.	Tráva je príliš vysoká.	Koste dvakrát.
	Mokrú trávu.	Nekoste.
	Obrátený alebo opotrebovaný rezný nôž.	Správne nasadte alebo vymeňte rezný nôž.
	Znečistený podvozok kosačky.	Vyčistite podvozok kosačky.
	Znečistený alebo preplnený kôš.	Vyprázdnite a vyčistite kôš.
	Príliš nízke otáčky motora.	Otáčky nechajte nastaviť v autorizovanom servise.
Pohon kolies nefunguje (verzia s pohonom).	Opotrebovaný alebo poškodený hnací remeň.	Vymeniť remeň pohonu kolies.
	Zvyšky pokosenej trávy.	Vyčistite prevodový mechanizmus.
	Zle nastavený kábel pohonu.	Nastaviť kábel pohonu.
	Opotrebovaný ochranný mechanizmus pohonu.	Vymeňte ozubené koleso.
	Hnací remeň odpadol.	Skontrolujte, či je hnací remeň správne uložený na remenicach, v prípade potreby ho dotiahnite.

ZÁRUKA A SERVIS

Zakúpený výrobok je určený len na amatérske (hobby) použitie. Ak sa zariadenie používa na iné účely (komerčné, profesionálne), ručíateľ tým stráca zodpovednosť za zakúpené zariadenie. Informácie o záruke a servisnej sieti spoločnosti **MURRAY** nájdete v priloženom záručnom liste.

VYHLÁSENIE O ZHODE**ES vyhlásenie o zhode**

Výrobca:

názov: NAC Sp. z o.o.
adresa: Al. Krakowska 39, 05-090 Raszyn, Poľsko

s plnou zodpovednosťou vyhlasuje, že nariadenie:

názov: Benzínová kosačka
model: EQ2-500
sériové číslo: 033 22 2490745476 9000 000001 – 033 25 2490745476 9000 999999

spĺňa základné požiadavky:

- smernice MD 2006/42/ES o strojových zariadeniach
- smernice EMC 2014/30/EÚ o elektromagnetickej kompatibilite,
- smernice NEE 2000/14/ES príloha VI a 2005/88/ES o hluku,

spĺňa požiadavky týchto harmonizovaných noriem:

- EN ISO 5395-1:2013+A1,
- EN ISO 5395-2:2013+A1+A2,
- AfPS GS 2019:01 PAK,
- EN ISO 14982:2009,
- EN ISO 3744:1995,
- ISO 11094:1991

a spĺňa požiadavky:

- 2016/1628/EÚ.

2000/14/ES: postup posudzovania zhody podľa prílohy VI

- nameraná maximálna hladina akustického výkonu: L_{WA} je 95 dB(A),
- garantovaná hladina akustického výkonu: L_{WA} je 96 dB(A).

Postupy posudzovania zhody podľa NEE 2000/14/ES boli vykonané za účasti notifikovaného orgánu:

názov: TÜV Rheinland LGA Products GmbH
adresa: Tillystrasse 2, 90431 Nürnberg, Germany
identifikačné číslo: 0197

Miesto predloženia a uloženia technickej dokumentácie:

NAC Sp. z o.o.
Al. Krakowska 39,
05-090 Raszyn

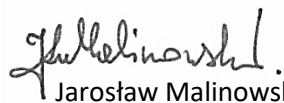
Jarosław Malinowski

Technický a certifikačný riaditeľ

Raszyn, 30. novembra 2021

ZÁRUKA

Vážené dámy a páni!

Ďakujeme vám za zakúpenie nášho produktu a blahoželáme k správnej voľbe. Zariadenie, ktoré ste si zakúpili, bolo navrhnuté a vyrobené s použitím najnovších technológií a ponúka prvotriedne štandardy kvality a spoľahlivosti, pričom je šetrné k životnému prostrediu.

Chceli by sme vám pripomenúť povinnosť dôkladne sa oboznámiť s postupmi uvedenia do prevádzky a obsluhy pred použitím zariadenia; tieto postupy sú uvedené v návode na použitie dodanom so zariadením.

Naša špecializovaná servisná sieť vám poskytne všetku potrebnú pomoc v oblasti technického a prevádzkového poradenstva.

*Užitočné servisné informácie a zoznam autorizovaných servisných stredísk nájdete na webovej stránke: **www.murray.com***

ZÁRUČNÉ PODMIENKY

V Poľsku je ručiteľom spoločnosť NAC Sp. z o.o.

1. Spoločnosť NAC zaručuje efektívnu prevádzku zariadenia Murray v súlade s technickými a prevádzkovými podmienkami opísanými v návode na použitie.
2. Na zariadenie sa vzťahuje 24-mesačná záruka pre spotrebiteľa "(t. j. fyzickú osobu, ktorá uskutočňuje právny úkon s podnikateľom, ktorý priamo nesúvisí s jeho obchodnou alebo profesionálnou činnosťou)" a 12-mesačná záruka pri kúpe podnikateľom "(t. j. fyzickou osobou, právnickou osobou a organizačnou zložkou, ktorá vykonáva obchodnú alebo profesionálnu činnosť vo vlastnom mene)". Po uplynutí tejto lehoty má používateľ nárok na opravu za úhradu. Na akumulátory sa záruka nevzťahuje.
3. Všetky závady zistené počas záručnej doby v dôsledku chýb materiálu, montáže alebo spracovania budú opravené bezplatne.
4. Záručná ochrana je založená na doklade o kúpe zariadenia od autorizovaného distribútora zariadení MURRAY spolu s podpísaným výťahom tohto záručného listu, ktorý vydal oficiálny autorizovaný distribútor značky MURRAY v deň predaja. Záručná ochrana sa neposkytne, ak bude záručný výťah certifikovaný/opečiatkovaný spoločnosťou, ktorá nie je autorizovaným distribútorom spoločnosti MURRAY. Táto záruka platí na území Poľskej republiky.
5. Závady na zariadení, na ktoré sa vzťahuje záruka, budú odstránené do 14 pracovných dní od prevzatia v autorizovanom servisnom stredisku spoločnosti MURRAY. Túto lehotu možno vo výnimočných prípadoch predĺžiť na 30 pracovných dní.
6. Z dôvodov, ktoré poskytovateľ záruky nemôže ovplyvniť, môže byť vyššie uvedená lehota predĺžená, najmä ak si výrobok vyžaduje dodatočné overenie/skúšku alebo ak nastanú okolnosti v podobe vyššej moci, ktoré znemožňujú jej dodržanie, napr.: záplavy, požiar, štrajky, prírodné katastrofy, dovozné obmedzenia atď.
7. Záruka sa nevzťahuje na činnosti, ako je montáž, údržba, pravidelný servis, nastavenie a čistenie, ako aj na kontroly, výmeny oleja a filtrov vrátane materiálov a dielov použitých na uvedené činnosti. Tieto činnosti sa môžu vykonávať za poplatok. Záruka sa nevzťahuje na prirodzené opotrebovanie alebo zhoršenú funkčnosť akumulátorov v dôsledku bežného používania.
8. Na odstránenie závad alebo poškodenia je potrebné zariadenie spolu s dokladom o kúpe a platným záručným listom doručiť do: najbližšieho autorizovaného servisného strediska alebo využiť výhodný systém "door to door" buď doručiť na miesto nákupu. Zariadenie by sa malo predtým vyčistiť. Servisné miesto/obchod môže odmietnuť opravu nečistého zariadenia. Ak sa má zariadenie prepravovať, je nevyhnutné, aby sa pred jeho odovzdaním kuriérovi alebo predajcovi z neho vyprázdnil prevádzkové kvapaliny (palivo a olej). Balenie musí zaručovať bezpečnú prepravu, odporúča sa originálne balenie.
9. Spôsob vybavenia sťažnosti určí poskytovateľ záruky. Poskytovateľ záruky nie je povinný dodať náhradné zariadenie počas trvania záručnej opravy.
10. Táto záruka platí za predpokladu, že zariadenie je správne prevádzkované, udržiavané a obsluhované v súlade s priloženým návodom na obsluhu.
11. Používateľ je povinný okamžite prestať používať chybné zariadenie. Pokračovanie v prevádzke poškodeného zariadenia môže spôsobiť ďalšie poruchy a ohroziť zdravie alebo život používateľa alebo tretích osôb.
12. Záruka sa nevzťahuje na škody spôsobené: mechanickým poškodením, nesprávnym používaním, úpravami a opravami vykonanými neoprávnenými osobami. To platí aj pre montáž a používanie nesprávnych dielov a filtrov, mazív, olejov a palív.
13. Zničenie prípadných záručných plomb alebo výrobného štítku so sériovým číslom môže byť dôvodom na odmietnutie záruky.
14. Záruka sa nevzťahuje na chyby spôsobené bleskom, požiarom, povodňou alebo inými prírodnými katastrofami.
15. Záruka sa nevzťahuje na spotrebné a prirodzene sa opotrebovávajúce diely, ktoré podliehajú opotrebovaniu počas prevádzky a ktorých stav musí kontrolovať používateľ, ako napríklad: klinové remene, žiarovky, filtre, zapalovacie sviečky, kolesá, nože a čepele, úchyty na nože, strunové hlavy, rezacie reťaze, vodidlá reťazí, ovládacie lanká, preťažovacie kľúče a čapy.
16. Spoločnosť NAC nenesie zodpovednosť za priame alebo nepriame škody, straty alebo náklady vyplývajúce z používania alebo nemožnosti používať zariadenie na akýkoľvek účel.
17. Ak je potrebné vykonať na zariadení údržbové práce pred vykonaním opravy, servis/obchod môže so súhlasom používateľa/osoby podávajúcej reklamáciu tieto práce vykonať za úhradu.
18. Ak sa počas opravy zistí, že je potrebné vymeniť komponenty súvisiace s bezpečnosťou používateľa alebo tretích strán (vrátane rezných nožov, reťazí, vodidiel, ochranných krytov rezných komponentov a iných komponentov súvisiacich s bezpečnosťou), servisné stredisko je povinné tieto komponenty vymeniť, aj keď je to so súhlasom používateľa/podávajúceho sťažnosť spoplatnené. V prípade odmietnutia servis vráti výrobok bez vykonania opravy.
19. Záruka sa nevzťahuje na prípadné škody spôsobené predmetom alebo osobám.
20. Záruka na predávaný tovar nevylučuje, neobmedzuje ani nepozastavuje práva kupujúcej fyzickej osoby vyplývajúce z ustanovení o nesúlade predávaného tovaru s právnymi predpismi v prípade väd tovaru.

ZÁRUČNÝ LIST

.....
Názov zariadenia *

.....
Model *

.....
Dátum predaja *

.....
Výrobné číslo zariadenia *

.....
Výrobné číslo motora

Vyhlasujem, že som si prečítal návod na použitie a záručný list. Zakúpené zariadenie som nadobudol v prevádzkyschopnom stave, kompletne, s dokladom o kúpe.

Čitateľný podpis kupujúceho

.....
Pečiatka a čitateľný podpis predávajúceho *¹

* *Vyplní predávajúci*

*¹ **Vyhlasujem, že som oficiálnym autorizovaným distribútorom zariadení MURRAY.**

Poskytnutie nepravdivého vyhlásenia subjektom, ktorý nie je autorizovaným distribútorom zariadení MURRAY, môže mať za následok trestnoprávnu zodpovednosť predávajúceho podľa čl. 271 a čl. 286 Trestného zákona.

P. č.	Dátumy	Protokol o oprave č.	Pečiatka podniku
	Dátum nahlásenia zariadenia		
	Dátum ukončenia opravy / Dátum vydania zariadenia		
	Dátum nahlásenia zariadenia		
	Dátum ukončenia opravy / Dátum vydania zariadenia		
	Dátum nahlásenia zariadenia		
	Dátum ukončenia opravy / Dátum vydania zariadenia		
	Dátum nahlásenia zariadenia		
	Dátum ukončenia opravy / Dátum vydania zariadenia		

Pôvodný protokol o oprave zodpovedá záznamu v záručnom liste.



WWW.MURRAY.COM

MURRAY is a trademark of Briggs & Stratton Power Products Group, LLC.